

Spa

bagno fasciatoio - changing unit

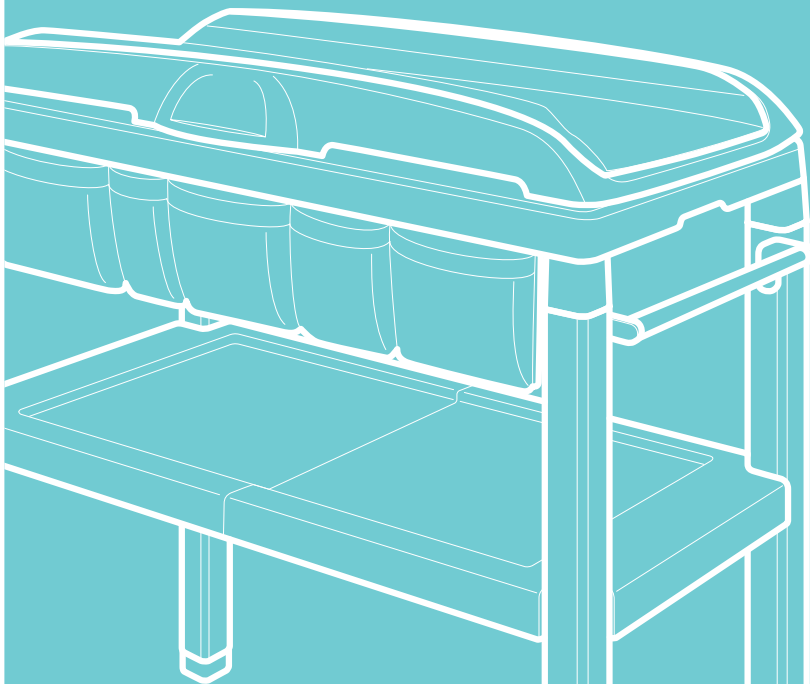

MANUALE ISTRUZIONI **IT**

INSTRUCTION MANUAL **EN**

MANUEL D'INSTRUCTIONS **FR**

BEDIENUNGSANLEITUNG **DE**

MANUAL DE INSTRUCCIONES **ES**

РУКОВОДСТВО С ИНСТРУКЦИЯМИ **RU**

INSTRUKCJA OBSŁUGI **PL**

MANUAL DE INSTRUȚIUNI **RO**

MANUAL DE INSTRUÇÕES **PT**

PŘÍRUČKA POKYNŮ **CS**

HASZNÁLATI ÚTMUTATÓ **HU**

ΕΓΧΕΙΡΙΔΙΟ ΟΔΗΓΙΩΝ **EL**

НАРЪЧНИК С ИНСТРУКЦИИ **BG**

KULLANMA KILAVUZU **TR**

PRÍRUČKA POKYNOV **SK**

mhome
baby home collection

Inglesina

Read these instructions carefully before use and keep them for future reference



IT REGISTRA IL TUO PRODOTTO

Fallo oggi stesso, **per la sicurezza del tuo bambino.**

E' un'operazione semplice e veloce, è sufficiente connettersi al sito www.inglesina.com per portarla a termine.

Registrare il prodotto è **IMPORTANTE** perchè ci darà la possibilità di contattarti per notizie rilevanti circa la sicurezza e la funzionalità del tuo prodotto.

EN REGISTER YOUR PRODUCT

Do it now, **for your baby's safety.**

It is an easy and fast operation, just visit the website www.inglesina.com to do it.

To register the product is **IMPORTANT** because it provides us with the possibility to contact you for important information about safety and functionality of your product.

Spa

bagnetto fasciatoio - changing unit

IT	MANUALE ISTRUZIONI	17
EN	INSTRUCTION MANUAL	23
FR	MANUEL D'INSTRUCTIONS	29
DE	BENUTZERHANDBUCH	35
ES	MANUAL DE INSTRUCCIONES	41
RU	ИНСТРУКЦИИ ПО ИСПОЛЬЗОВАНИЮ	47
PL	INSTRUKCJA UŻYTKOWANIA	53
RO	MANUAL DE INSTRUCȚIUNI	59
PT	MANUAL DE INSTRUÇÕES	65
CS	NÁVOD K POUŽITÍ	71
HU	HASZNÁLATI ÚTMUTATÓ	77
EL	ΕΓΧΕΙΡΙΔΙΟ ΟΔΗΓΙΩΝ	83
BG	НАРЪЧНИК С ИНСТРУКЦИИ	89
TR	KULLANMA KILAVUZU	95
SK	PRÍRUČKA POKYNOV	101

1

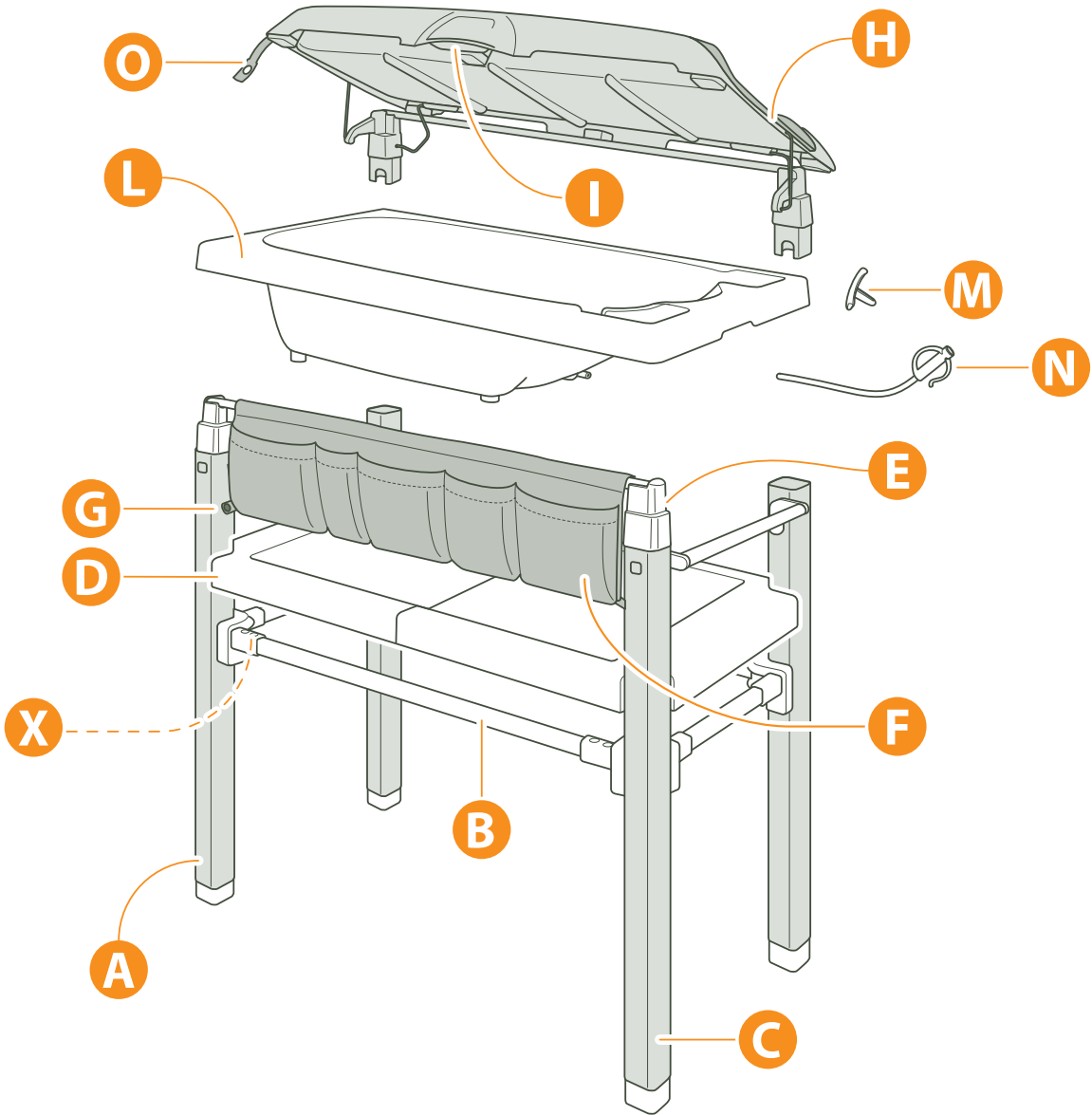

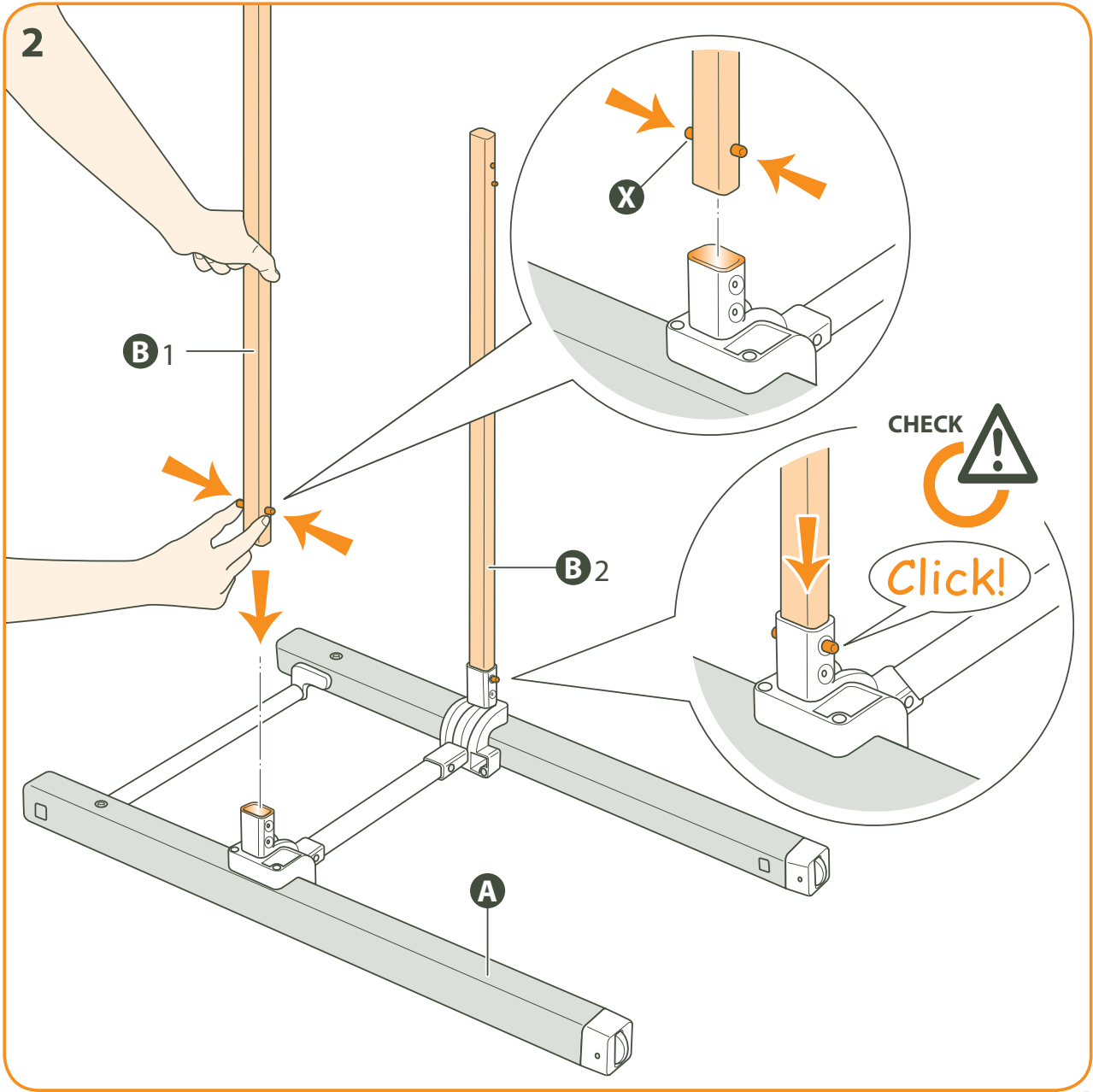

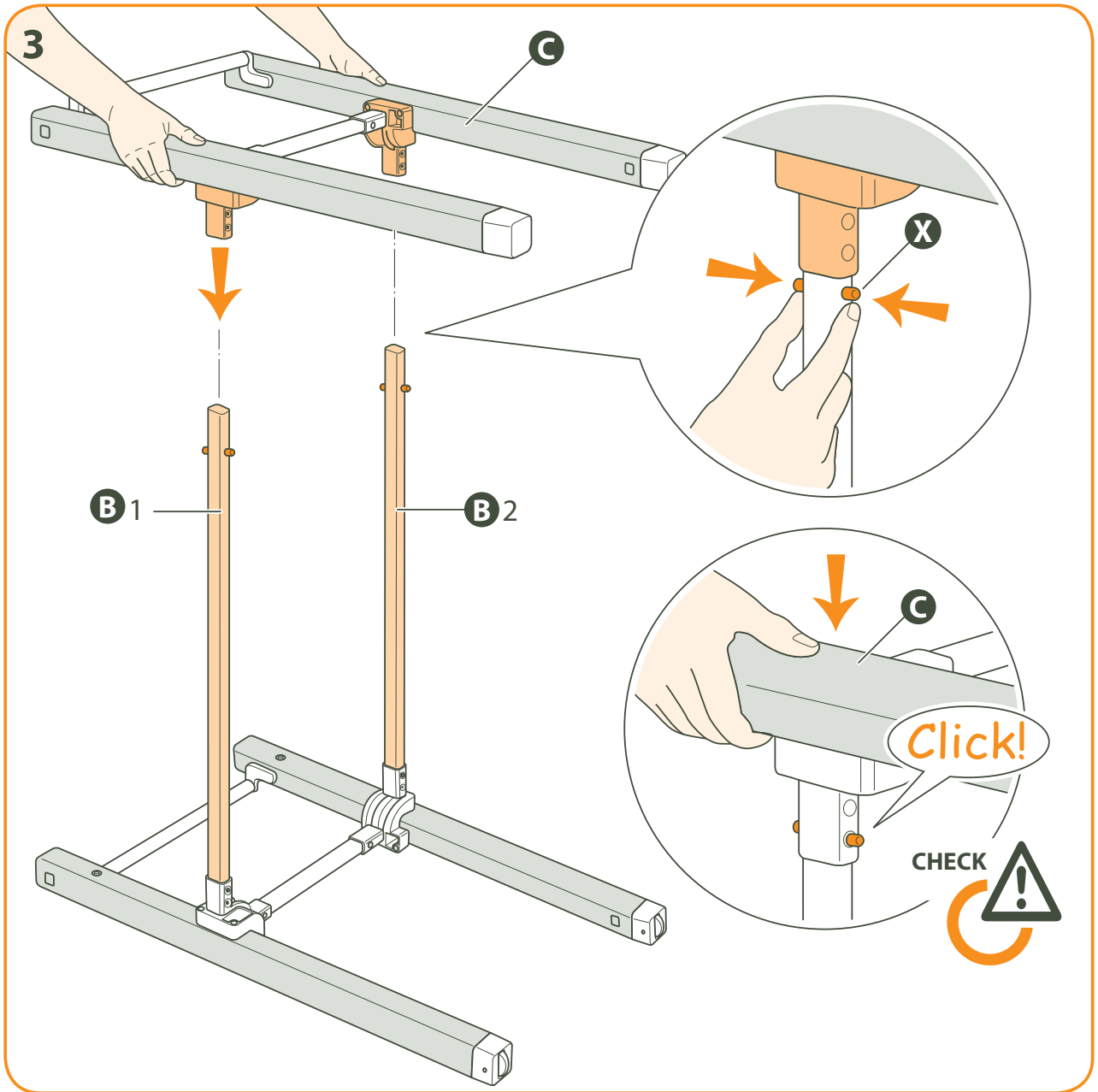

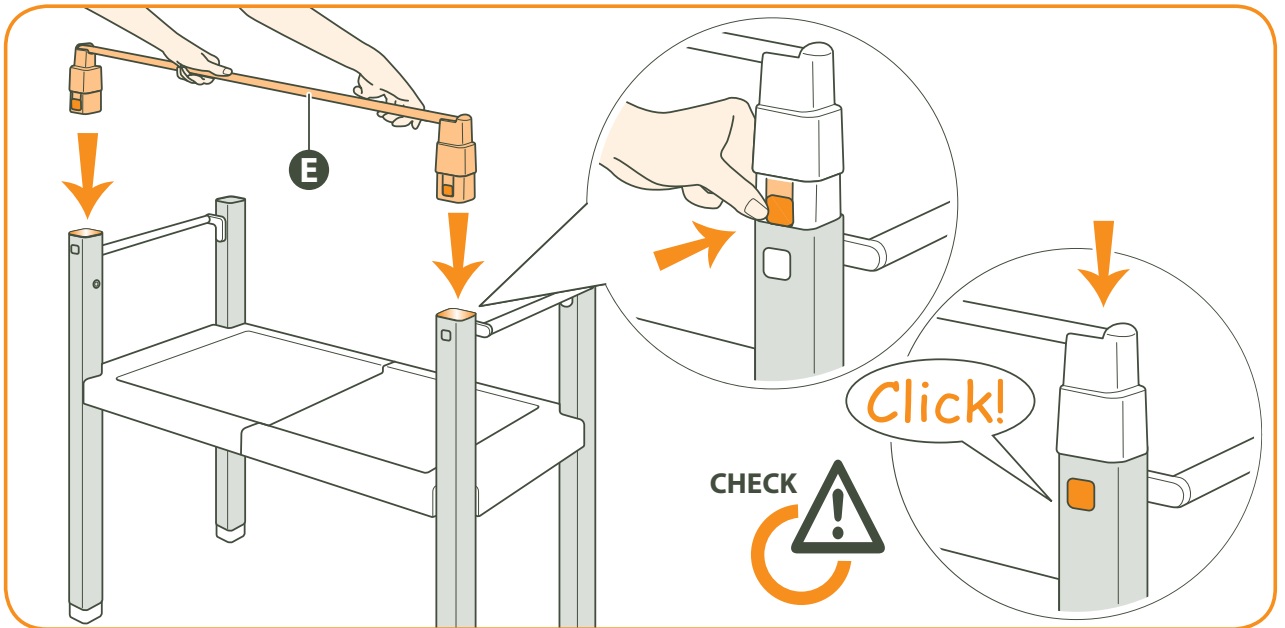
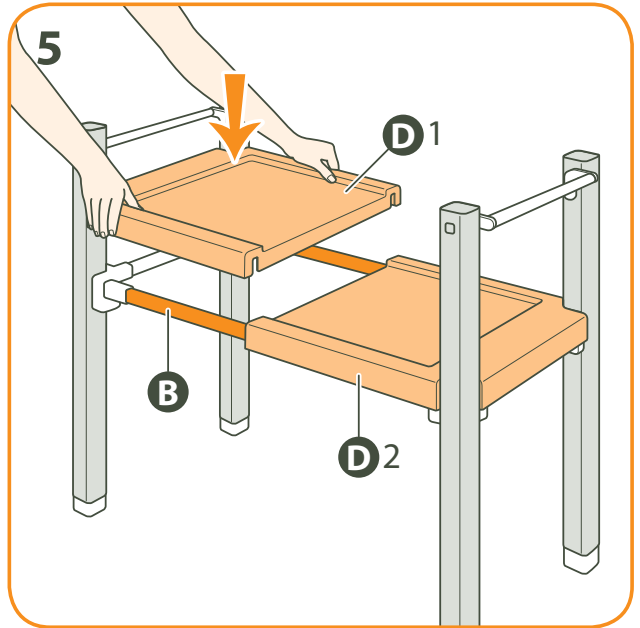
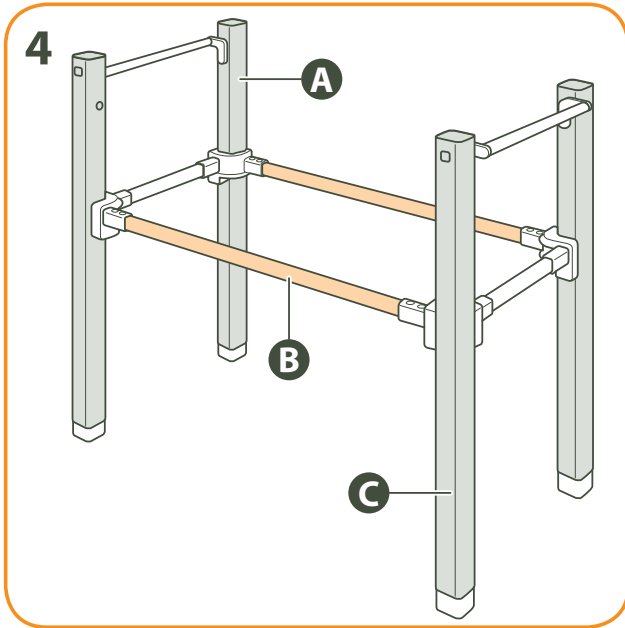

7

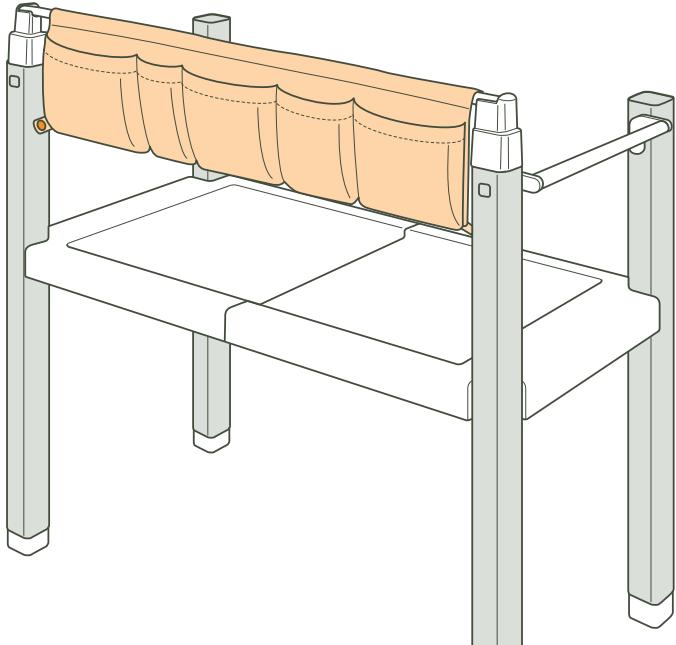
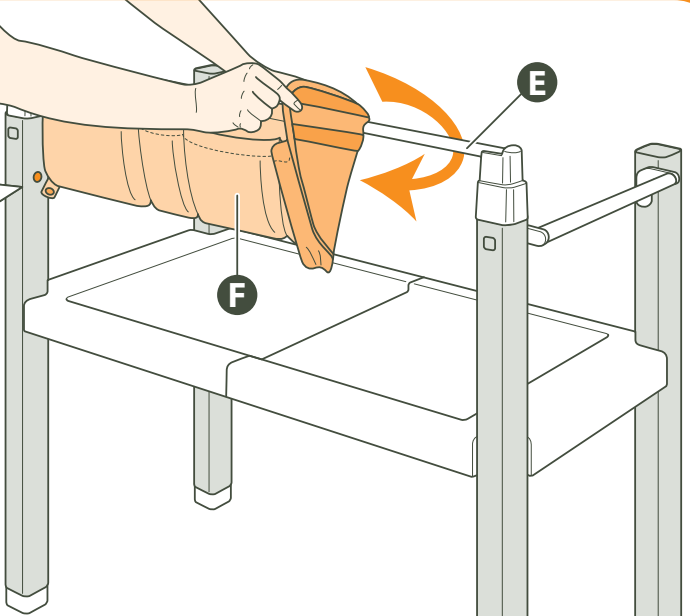
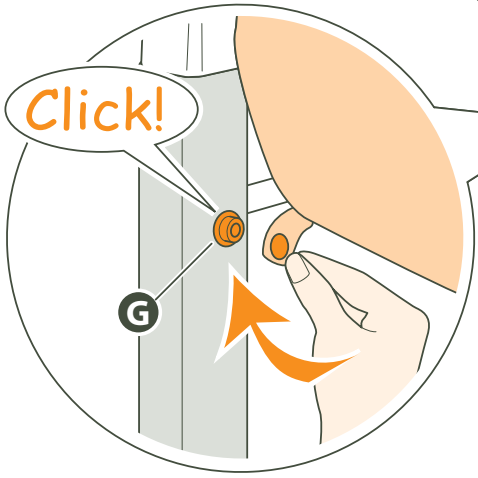

8

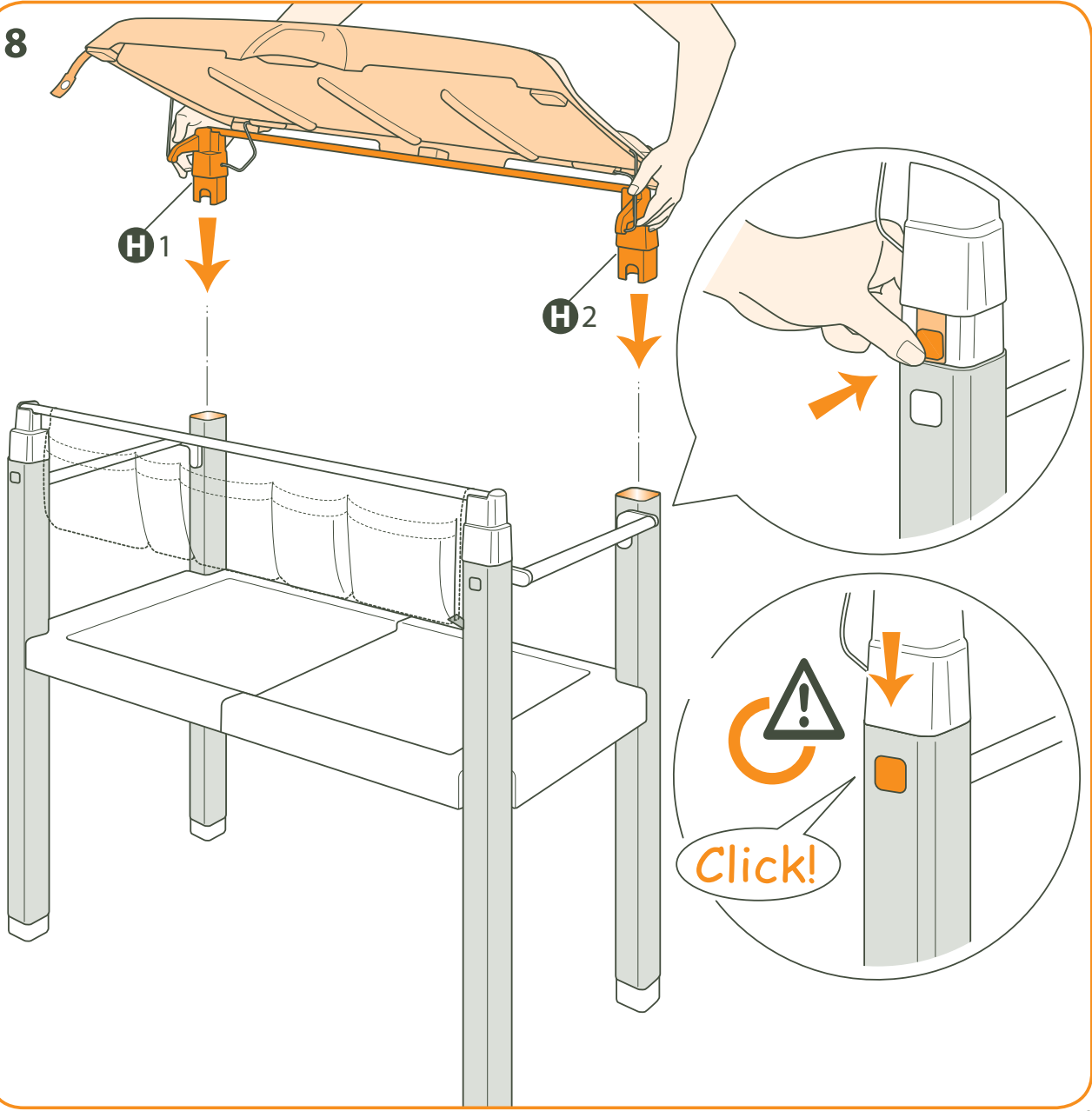

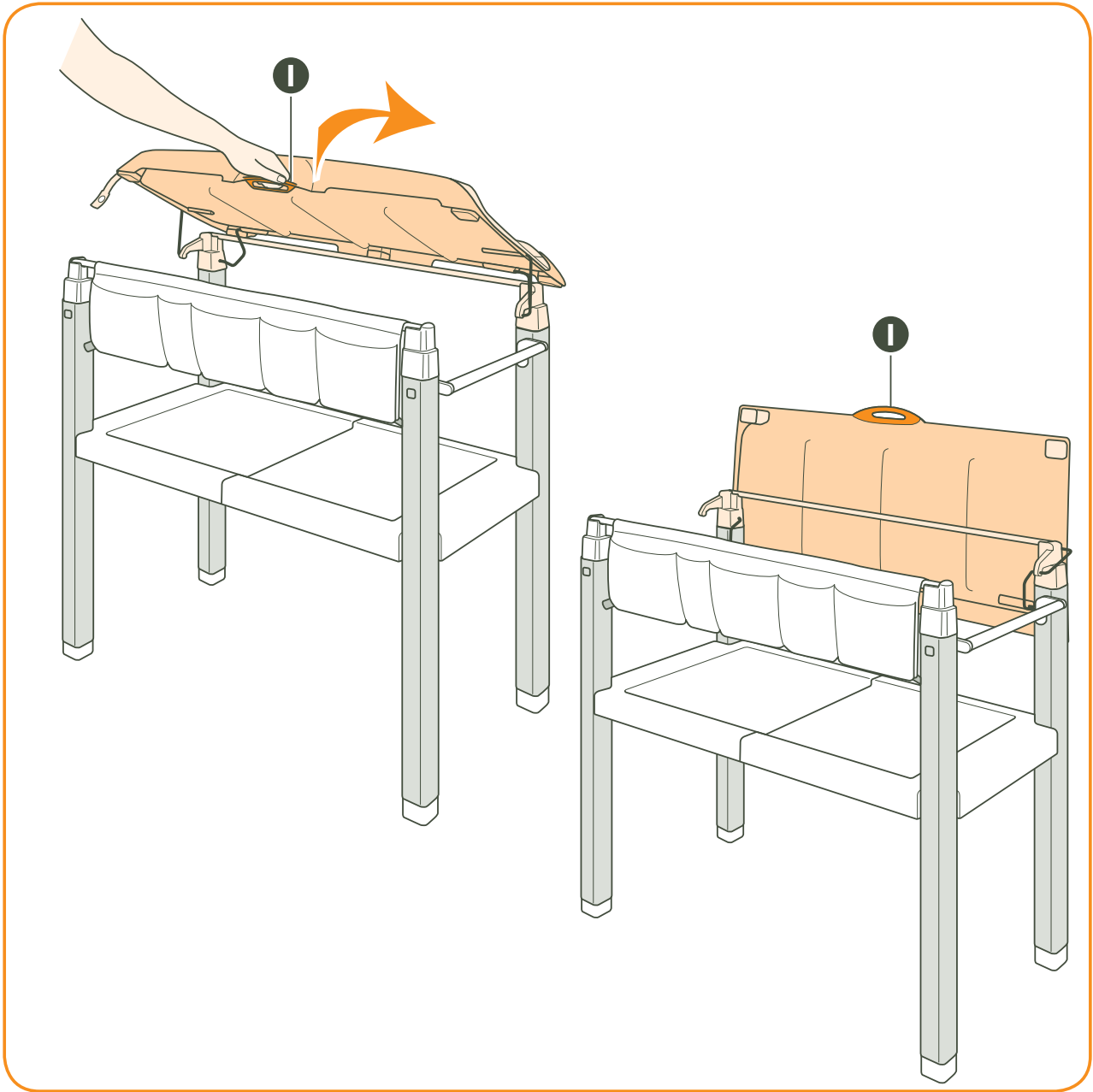

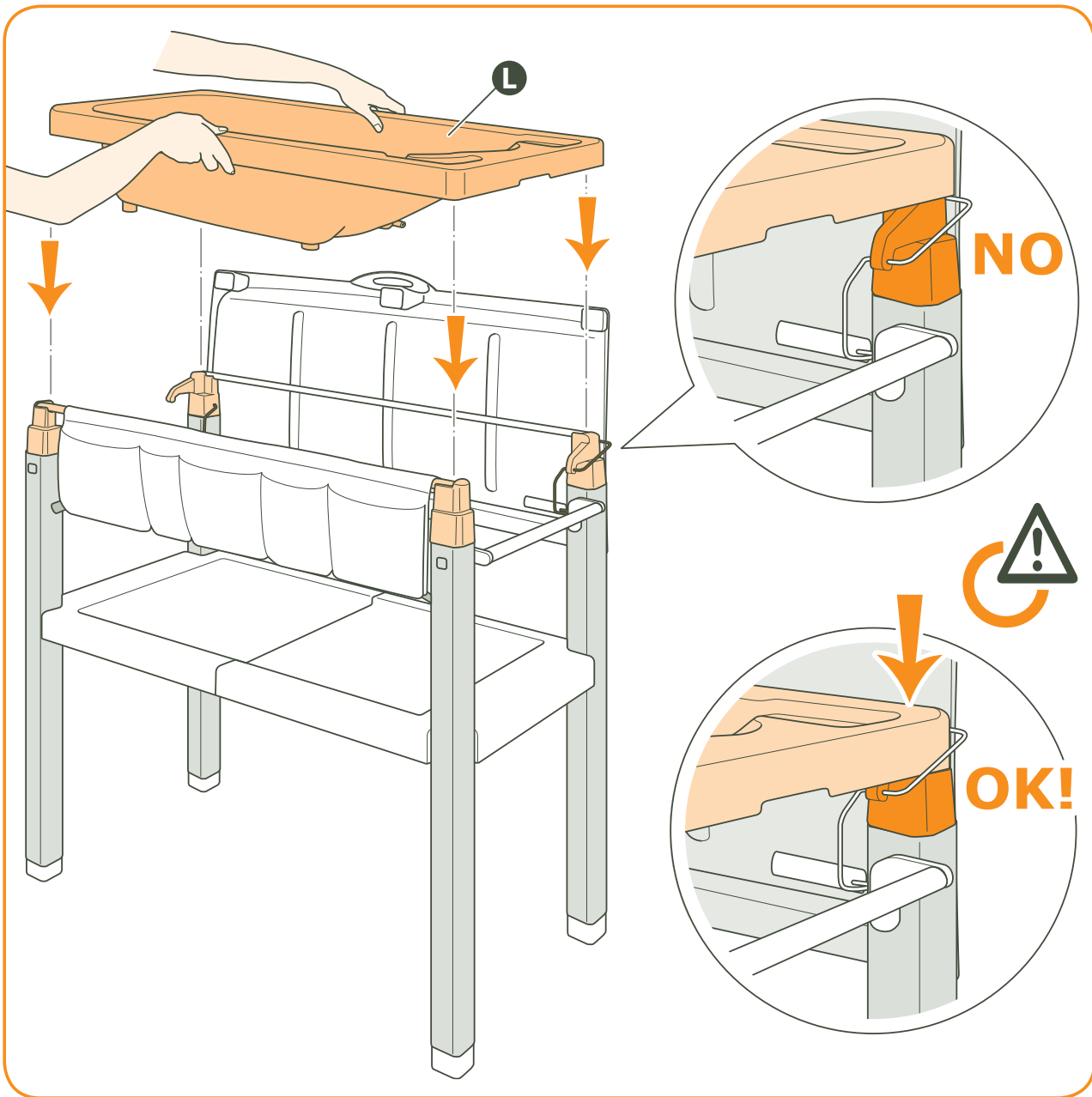

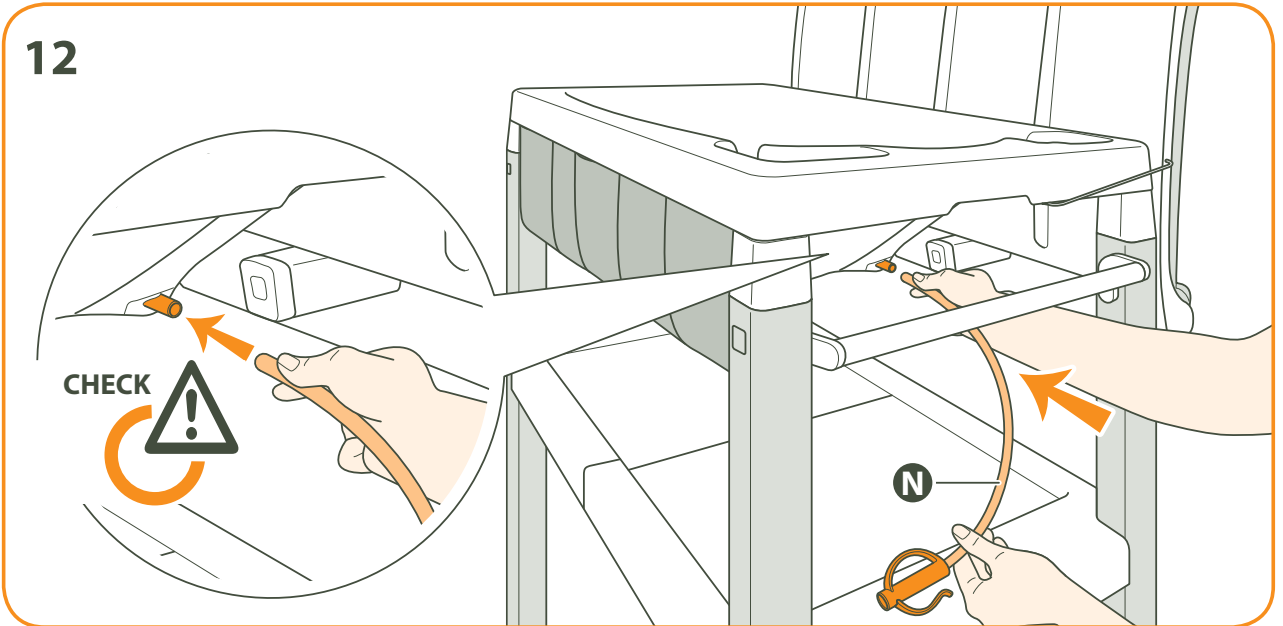
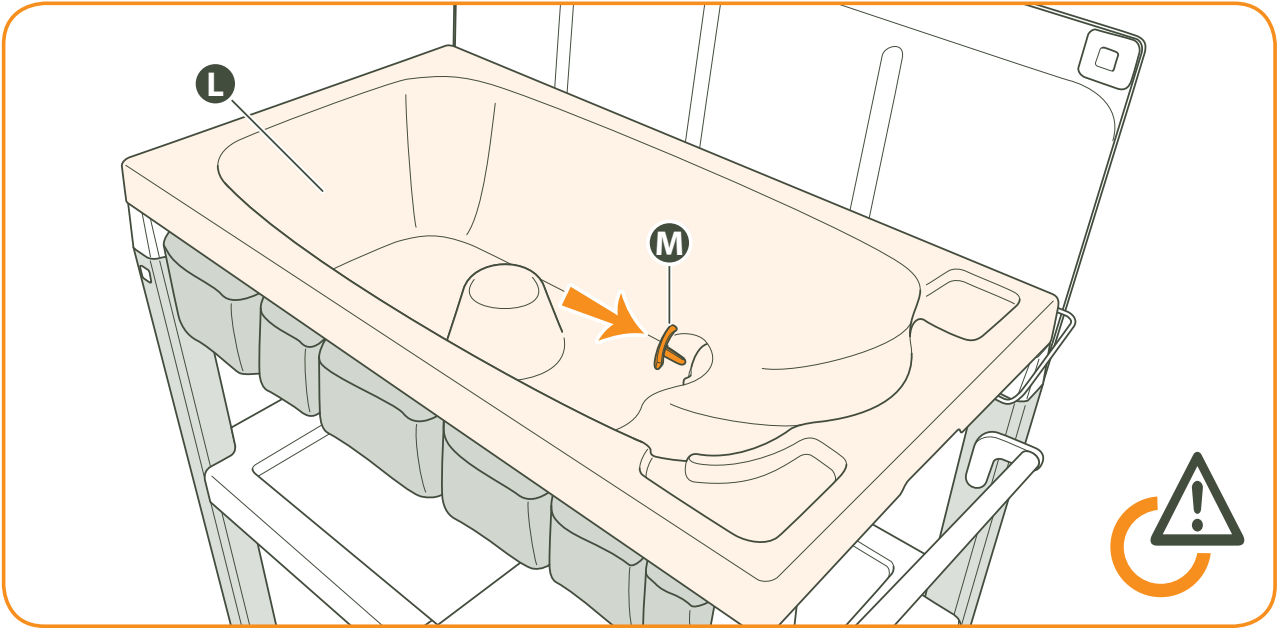

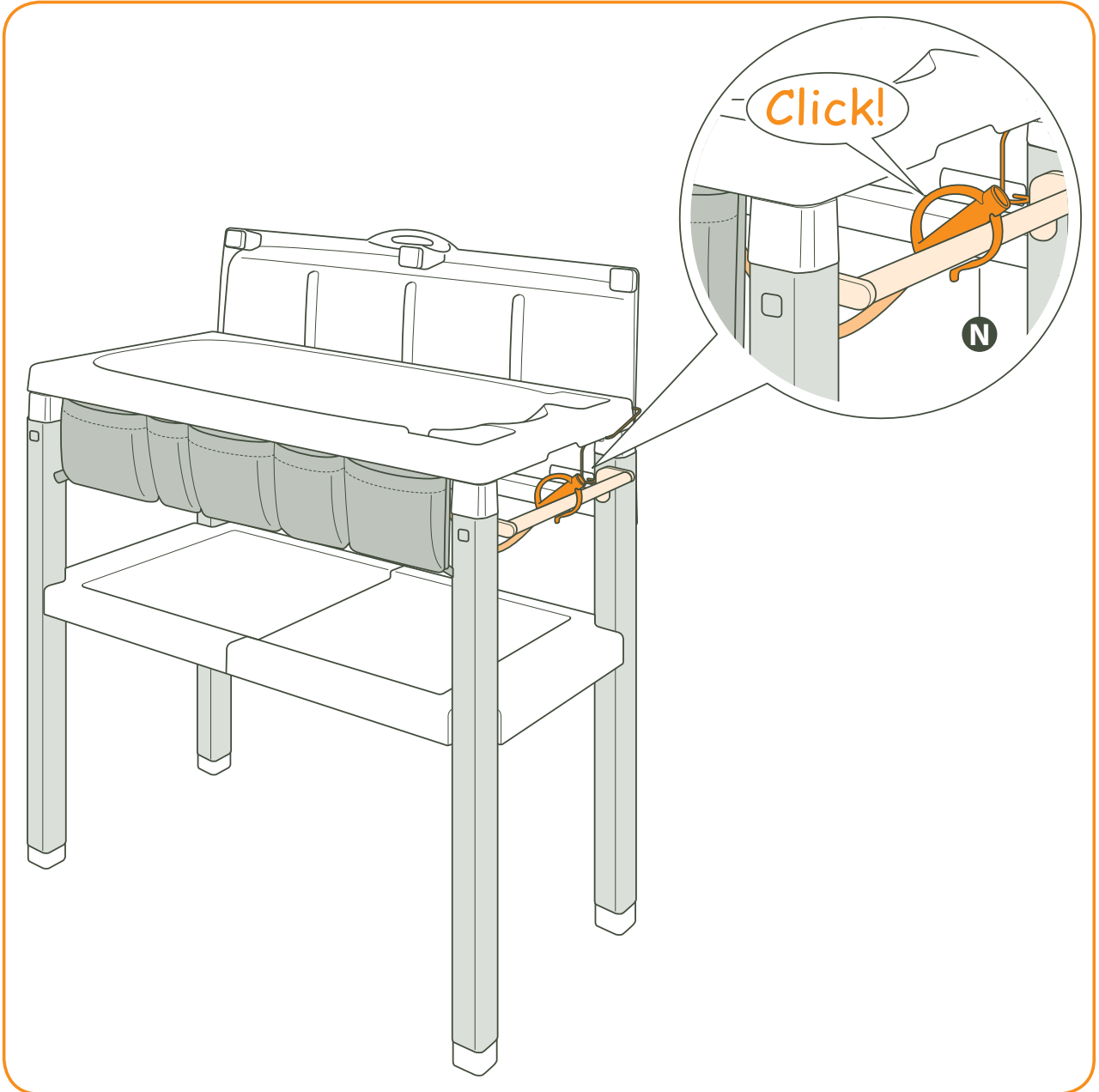

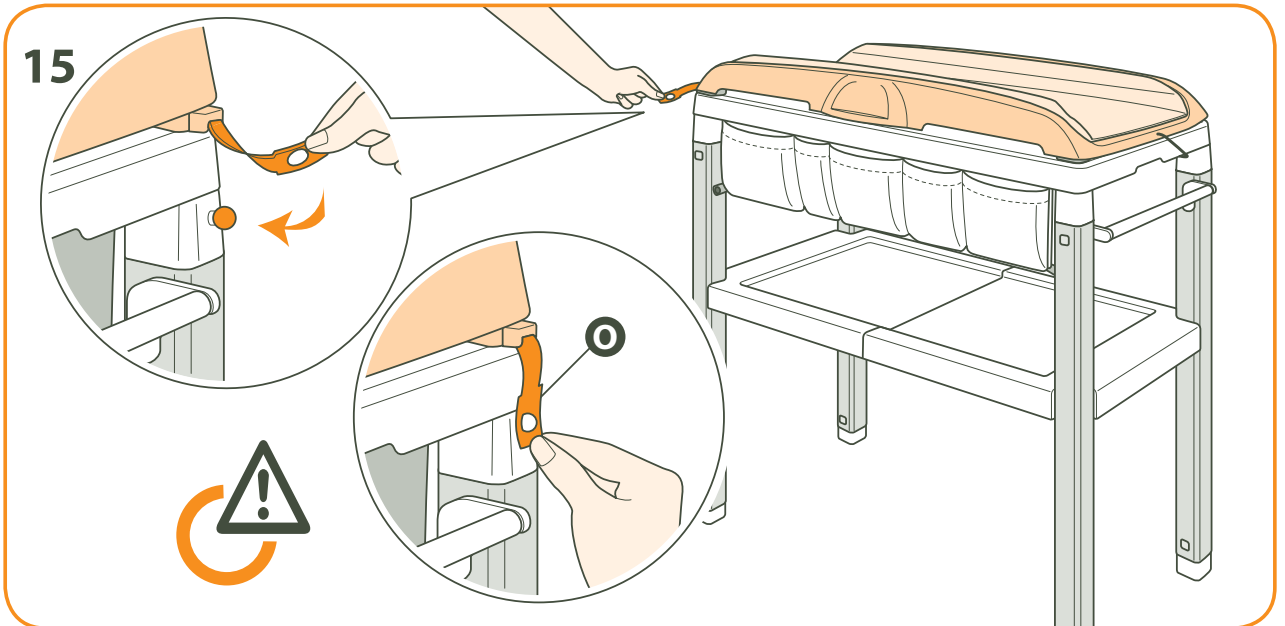
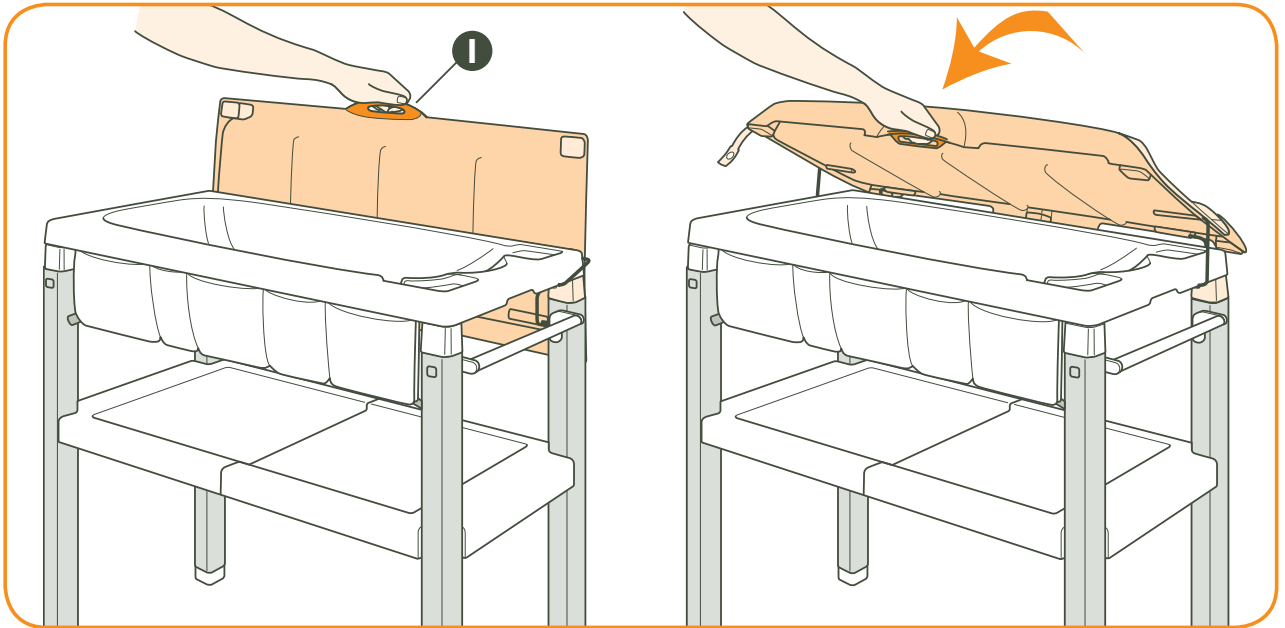

16

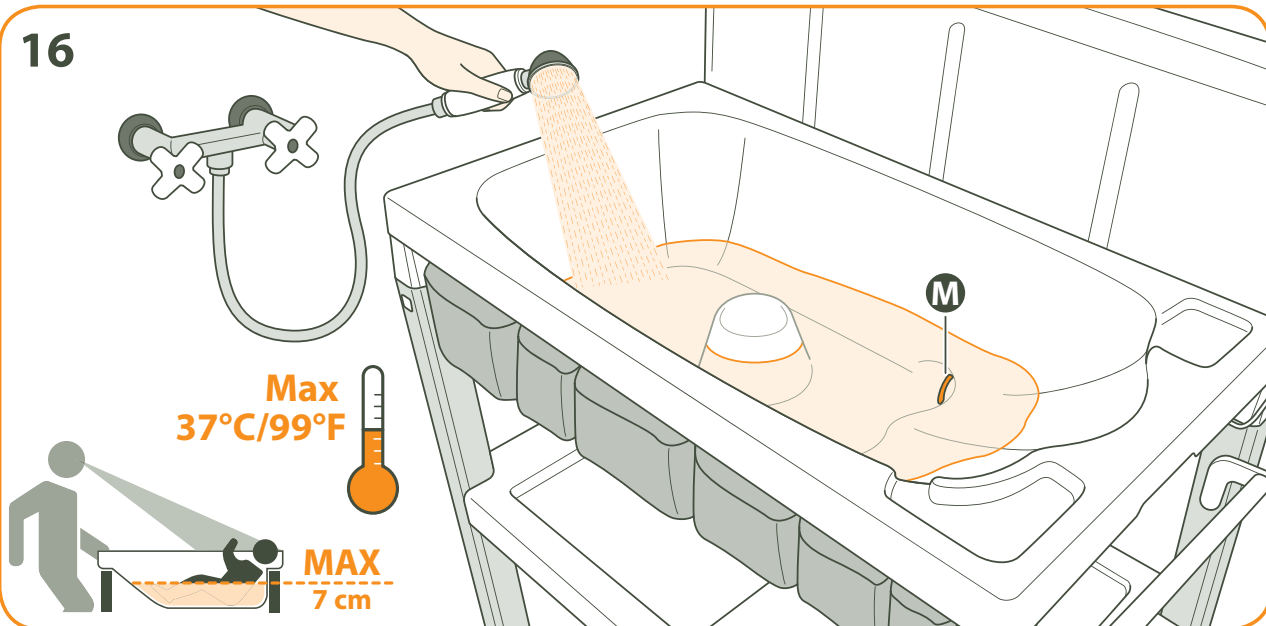

17

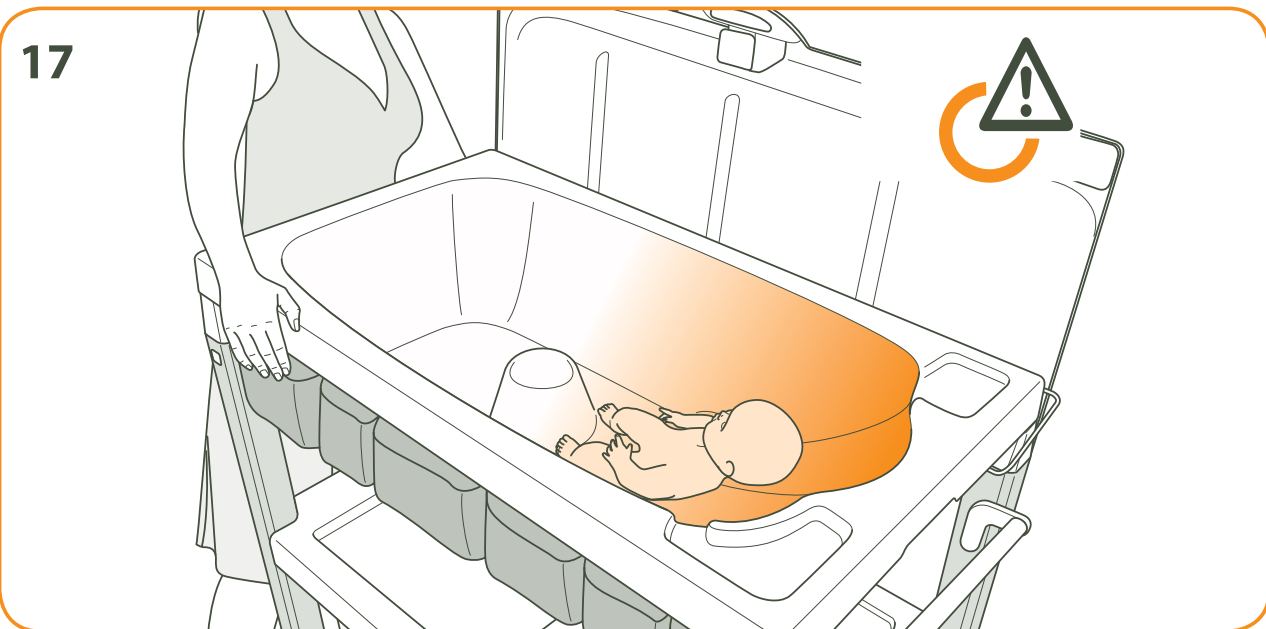

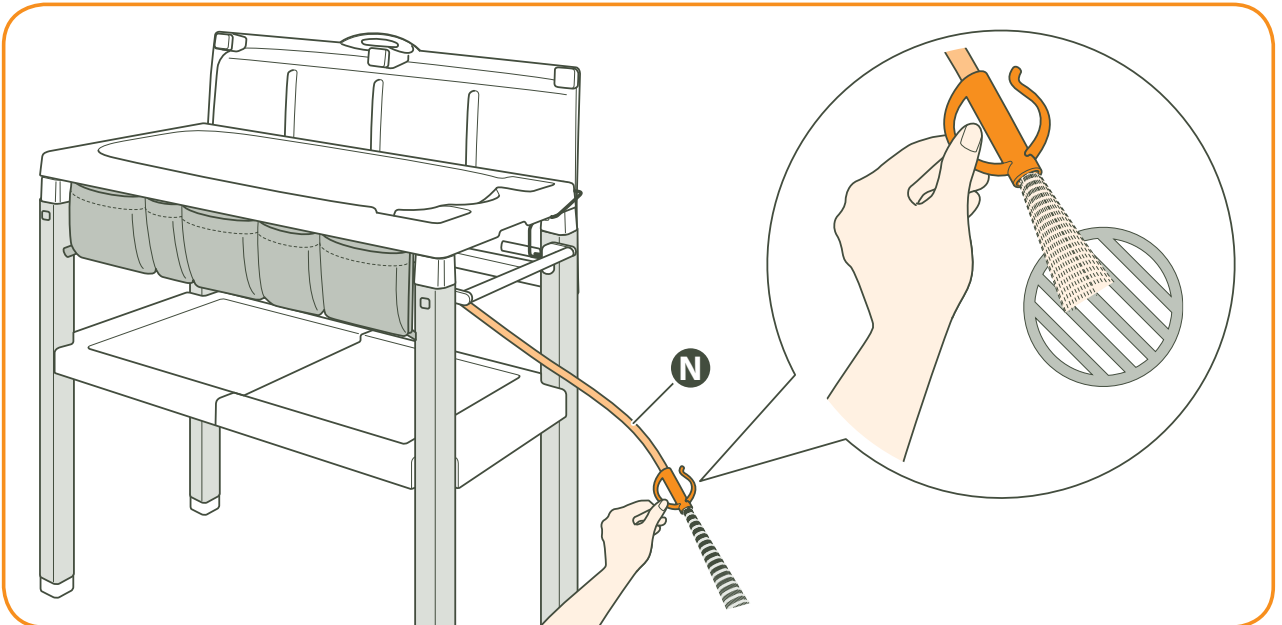
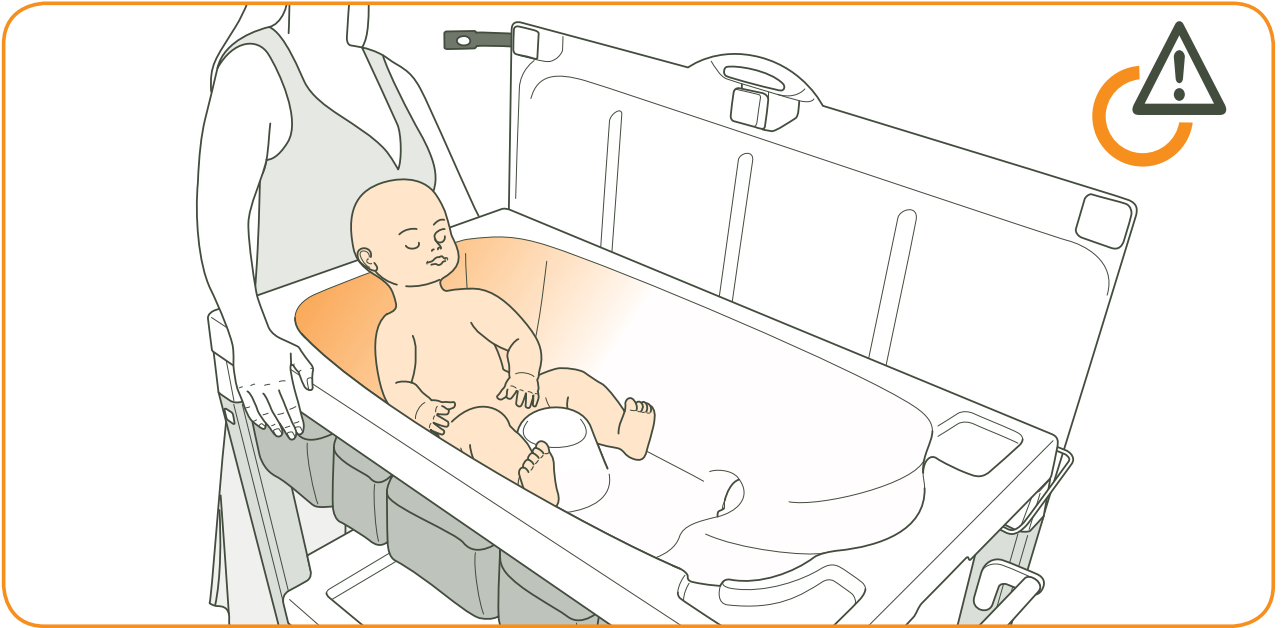

AVVERTENZE



IT

IMPORTANTE: LEGGERE QUESTE ISTRUZIONI ATTENTAMENTE PRIMA DI UTILIZZARE IL PRODOTTO E CONSERVARLE PER RIFERIMENTI FUTURI.

L'INOSSERVANZA DI QUESTE AVVERTENZE E DELLE ISTRUZIONI PUO' CAUSARE GRAVI CONSEGUENZE ALLA SICUREZZA DEL VOSTRO BAMBINO.

MAI LASCIARE IL BAMBINO INCUSTODITO.

Porre la massima attenzione mentre è sul fasciatoio o nella vaschetta.

Non utilizzare il bagnetto-fasciatoio se è danneggiato o rotto.

Non utilizzare il bagnetto-fasciatoio se tutte le parti non sono correttamente fissate e regolate.

Assicurarsi che tutti gli elementi di fissaggio siano ben stretti e che nessuno sia allentato in quanto potrebbero ferire il bambino o far impigliare i suoi vestitini (catenelle e simili, nastri, ciucci, etc...) con il rischio di strangolamento.

Tenere il prodotto lontano dal fuoco e da fonti dirette di calore, quali stufette elettriche o a gas.

L'utilizzo del bagnetto-fasciatoio è consigliato per bambini fino ad un massimo di 15 kg di peso.

PERICOLO DI CADUTA - Per prevenire danni gravi o addirittura la morte, il bambino deve essere sempre tenuto sotto il diretto controllo di un adulto.

PERICOLO DI ANNEGAMENTO - Una persona adulta deve sempre rimanere vicina al bambino per prevenire l'annegamento.



IMPORTANTE! Assicurarsi sempre che l'acqua abbia una temperatura adeguata per il bambino (non troppo calda, né troppo fredda); temperatura consigliata 37 °C (99 °F).

IMPORTANTE! Non posizionare il bambino all'interno della vaschetta con la pancia rivolta verso il basso.

IMPORTANTE! Quando si utilizza il fasciatoio chiuso, assicurarsi sempre di bloccarlo tramite l'apposito elastico.

IMPORTANTE! Prima di eseguire ogni altro assemblaggio e di utilizzare il fasciatoio, appoggiarlo su di una superficie piana e stabile (pavimento).

IMPORTANTE! Non utilizzare la vaschetta separatamente dal fasciatoio.

Assicurarsi che chi utilizza il bagnetto-fasciatoio sia a conoscenza del suo corretto uso.

Le operazioni di assemblaggio del bagnetto-fasciatoio devono essere svolte unicamente da un adulto.

Assicurarsi sempre che il bagnetto-fasciatoio sia completamente aperto prima dell'uso e che tutti i dispositivi di sicurezza siano agganciati.

Durante le operazioni di assemblaggio, assicurarsi che il bambino sia a debita distanza e che non vi siano bambini che giocano nelle vicinanze.

Prima dell'uso assicurarsi che tutti i meccanismi di sicurezza siano correttamente innestati.

Ispezionare regolarmente i dispositivi di sicurezza per assicurarsi che funzionino correttamente. Nel caso in cui si riscontrassero problemi e/o anomalie di qualsiasi tipo è vietato utilizzare il bagnetto-fasciatoio.

Ispezionare regolarmente tutti i componenti per verificarne l'usura.

Utilizzare sempre il bagnetto-fasciatoio su una superficie piana stabile; non collocarlo mai in vicinanza di scale o gradini.

Non lasciare che altri bambini giochino senza sorveglianza, nelle vicinanze del bagnetto-fasciatoio o si arrampichino su di esso

Non spostare il bagnetto-fasciatoio con il bambino all'interno.

Utilizzare il bagnetto-fasciatoio con un solo bambino alla volta.

Quando non in uso, il bagnetto-fasciatoio va riposto e comunque tenuto lontano dalla portata dei bambini.

Il bagnetto-fasciatoio non deve essere utilizzato come un giocattolo.

Assicurarsi che tutte le possibili fonti di pericolo (es. cavi e fili elettrici) siano tenute lontano dalla portata del bambino.

Non mettere il bagnetto-fasciatoio vicino a finestre o muri per evitare anche il rischio che il bambino possa arrampicarsi su di essi e cadere.

Non utilizzare parti di ricambio o accessori non forniti e/o comunque non approvati dal Costruttore.

L'Inglesina Baby Spa declina ogni responsabilità per danni a cose o persone derivanti da un utilizzo improprio e/o scorretto del mezzo.

L'Inglesina Baby Spa al fine di migliorare i propri prodotti si riserva il diritto di aggiornamento e/o modifica di qualsiasi particolare tecnico estetico senza previa informazione.

CURA E MANUTENZIONE

Il bagnetto-fasciatoio può essere pulito con una spugna utilizzando acqua tiepida ed un detergente leggero. Può essere utilizzato anche un disinfettante non aggressivo.

Le macchie particolarmente ostinate possono essere rimosse con una crema pulente non abrasiva. Non pulire mai il bagnetto-fasciatoio con abrasivi, prodotti a base di ammoniaca o di candeggina o detersivi di tipo alcolico.

Non forzare mai meccanismi o parti in movimento. Se non si è sicuri, controllare prima le istruzioni.

Le parti mobili possono essere lubrificate con un olio leggero al silicone.

ISTRUZIONI

ELENCO COMPONENTI

FIG 2/3

- A** Gruppo gambe sinistro (con ruote)
- B** Barre di collegamento
- C** Gruppo gambe destro
- D** Ripiano di appoggio
- E** Barra portaoggetti
- F** Portaoggetti
- G** Bottoni
- H** Piano fasciatoio
- I** Maniglia fasciatoio
- L** Vaschetta
- M** Tappo di scarico
- N** Tubo scarico
- O** Elastico di chiusura fasciatoio
- X** Dentini



Non perdetevi mai di vista il Vostro bambino per nessun motivo e tenetelo sempre a portata di mano.

Eliminare tutto il materiale di imballaggio e tenerlo comunque lontano dalla portata dei bambini.

FIG 2/3 ASSEMBLAGGIO DELLE GAMBE FASCIATOIO

ATTENZIONE! Assicurarsi sempre che le barre di collegamento **B** siano correttamente agganciate da entrambi i lati, verificando che i dentini **X** siano fuoriusciti completamente.

**FIG 4/5 ASSEMBLAGGIO DEL RIPIANO DI APPOGGIO****FIG 6/7 AGGANCIAMENTO DEL PORTAOGGETTI**

ATTENZIONE! Assicurarsi che la barra **E** sia correttamente agganciata verificando che i pulsanti in plastica siano fuoriusciti completamente.

**FIG 8/9 ASSEMBLAGGIO E APERTURA DEL PIANO FASCIATOIO**

Utilizzare sempre sul fasciatoio il pad imbottito fornito in dotazione.

ATTENZIONE! Assicurarsi che il piano fasciatoio sia correttamente agganciato verificando che i pulsanti in plastica siano fuoriusciti completamente.

**FIG 10/11/12/13 ASSEMBLAGGIO DELLA VASCHETTA**

Il fasciatoio va sempre utilizzato con la vaschetta inserita nella apposita sede.

ATTENZIONE! Assicurarsi sempre che la vaschetta **L** sia correttamente in sede.

**FIG 14/15 CHIUSURA DEL PIANO FASCIATOIO**

ATTENZIONE! Quando il fasciatoio è in posizione chiusa, bloccarlo sempre con l'apposito elastico **O**.

**FIG 16 UTILIZZO DELLA VASCHETTA**

NOTA: ricordarsi di inserire sempre il tappo **M** prima di riempire la vaschetta d'acqua.

ATTENZIONE! La vaschetta va riempita fino ad un massimo di 7 cm dal fondo e l'acqua comunque non deve mai superare il livello dell'ombelico del bambino. Verificare sempre che l'acqua non abbia un livello troppo alto anche in base alla posizione del bambino nella vaschetta.





ATTENZIONE! Il rispetto del massimo livello d'acqua indicato non garantisce contro il **PERICOLO DI ANNEGAMENTO** del bambino: è necessario tenere sempre il bambino a portata di mano e non lasciarlo mai incustodito, nemmeno per pochi secondi.

ATTENZIONE! Assicurarsi sempre che l'acqua abbia una temperatura adeguata per il bambino (non troppo calda, né troppo fredda): temperatura consigliata 37 °C (99 °F).

FIG 17/18 POSIZIONAMENTO DEL BAMBINO NELLA VASCHETTA



ATTENZIONE! Preparare sempre tutto l'occorrente per il bagnetto prima di posizionare il bambino nella vaschetta; questo serve a non lasciare mai da solo il bambino.

ATTENZIONE!

- Posizionare il bambino con la schiena appoggiata alla parete obliqua della vaschetta dai primissimi giorni di vita fino a quando non è in grado di stare seduto da solo.
- Posizionare il bambino con la schiena appoggiata alla parete verticale della vaschetta da quando è in grado di stare seduto da solo.

ATTENZIONE! Accomodare sempre le gambe del bambino attorno al cono di plastica, per ridurre il rischio di scivolamento nella vaschetta.

ATTENZIONE! Non spostare mai la vaschetta con il bambino all'interno.

FIG 19 SVUOTAMENTO DELLA VASCHETTA

NOTA: prima di svuotare la vaschetta, posizionare la valvola con il tubo **N** in uno scarico d'acqua (es: bidet, doccia, etc...).

Quindi, togliere il tappo dall'interno della vaschetta e far scorrere l'acqua.



ATTENZIONE! Il tubo per lo scarico dell'acqua va riposto in luogo sicuro dopo l'utilizzo. Non lasciarlo collegato alla vaschetta quando non viene utilizzato.

WARNING



**IMPORTANT: RETAIN FOR FUTURE REFERENCE. READ CAREFULLY.
KEEP INSTRUCTIONS FOR FUTURE USE.
READ ALL INSTRUCTIONS BEFORE USE OF THE CHANGING TABLE.**

**YOUR CHILD'S SAFETY MAY BE AFFECTED IF YOU DO NOT FOLLOW THESE INSTRUCTIONS.
WARNING: DO NOT LEAVE THE CHILD UNATTENDED.**

Pay utmost care while the child is on the changing table or in the bath.

Do not use the changing table if it is damaged or broken.

Do not use the changing table with bathing station unless all its parts are properly fastened and adjusted.

All assembly fittings shall always be tightened properly and shall not be loose because a child can squeeze parts of the body, or clothing (e.g. strings, necklaces, ribbons for babies, dummies, etc.) could get caught. There would be a danger of strangulation. Keep the product away from fire and direct heat sources, such as electric or gas heater. The use of the changing table with bathing station is suggested for children weighing maximum 15 kg.

FALL HAZARD - To prevent death or serious injury, always keep child within arm's reach.

DROWNING HAZARD - An adult must always remain close to the child to prevent drowning.



IMPORTANT! Always make sure that the water has a suitable temperature for the child (neither too hot, nor too cold). Suggested temperature 37 °C (99 °F).

IMPORTANT! Do not place the child into the bath with the belly downwards.

IMPORTANT! When the changing table is used closed, always make sure to block it using the proper elastic band.

IMPORTANT! Before performing any other assembly and using the changing table, lean it on a flat and stable surface (floor).

IMPORTANT! Do not use the bath separately from the changing table.

Make sure that the person using the changing table with bathing station is aware of its correct use.

The assembly of the changing table with bathing station shall be performed exclusively by an adult.

Always make sure that the changing table with bathing station is completely open before use, as well as that all safety devices are hooked.

During the assembly operations, make sure that the child is at suitable distance as well as that there are no children playing close to the area.

Before use, make sure that all safety mechanisms are properly hooked.

Regularly inspect the safety devices to make sure that they work properly. Should any problem and/or anomaly of any kind be detected, it is forbidden to use the changing table with bathing station.

Regularly inspect all components to verify their tear.

Always use the changing table with bathing station on a flat and stable surface. Never position it close to stairs or steps.

Do not let other children play without surveillance close to the changing table with bathing station and do not let them climb on the same.

Do not shift the changing table with bathing station with the child in it.

Use the changing table with bathing station with one child at a time.

When it is not used, the changing table with bathing station has to be stored and in any case be kept away from children.

The changing table with bathing station shall not be used as a toy.

Make sure that all possible hazard sources (e.g. electric cables) are kept away from the child. Do not place the changing table with bathing station close to windows or walls to avoid also the risk that the child may climb on them and fall.

Do not use spare parts or accessories not supplied and/or in any case not approved by the Manufacturer.

L'Inglesina Baby Spa declines all liability for damages to assets or people resulting from an improper and/or wrong use of the product.

L'Inglesina Baby Spa in order to improve its products reserves the right to update and/or modify any aesthetic technical detail without prior notice.

CARE AND MAINTENANCE

The changing table with bathing station can be cleaned using a sponge with lukewarm water and a mild detergent. It is possible to use also a not aggressive disinfectant.

Particularly persistent stains can be removed using a not abrasive cleaning cream. Never clean the changing table with bathing station using abrasives, products with ammonia or bleach base, or detergents of alcoholic type.

Never force mechanisms or moving parts. In case of doubt, check instructions first.

Moving parts may be lubricated with light silicone oil.



INSTRUCTIONS

LIST OF COMPONENTS

FIG 1

- A** Left leg assembly (with wheels)
- B** Connection bars
- C** Right leg assembly
- D** Support shelf
- E** Holder bar
- F** Holder
- G** Buttons
- H** Changing table surface
- I** Changing table handle
- L** Bath
- M** Drain plug
- N** Drain tube
- O** Changing table closing elastic band
- X** Small teeth

Never lose sight of the baby for any reason whatsoever and keep him always at hand.

Remove all packaging material and, in any case, keep it out of reach of children.

FIG 2/3 ASSEMBLY OF THE CHANGING TABLE LEGS

WARNING! Always make sure that the connection bars **B** are properly hooked on both sides, verifying that small teeth **X** have completely come out.

**FIG 4/5 ASSEMBLY OF THE SUPPORT SHELF****FIG 6/7 HOOKING OF THE HOLDER**

WARNING! Make sure that the bar **E** is properly hooked verifying that the plastic buttons have completely come out.

**FIG 8/9 ASSEMBLY AND OPENING OF THE CHANGING TABLE SURFACE**

Always use the changing table with the standard supplied pad.

WARNING! Make sure that the changing table surface is completely hooked verifying that the plastic buttons have come out completely.

**FIG 10/11/12/13 ASSEMBLY OF THE BATH**

The changing table has always to be used with the tub inserted in the proper seat.

WARNING! Always make sure that the bath **L** is properly in its seat.

**FIG 14/15 CLOSING OF THE CHANGING TABLE SURFACE**

WARNING! When the changing table is in closed position, always block it with the suitable elastic band **O**.

**FIG 16 USE OF THE BATH**

NOTE: remember to insert the plug **M** always before filling the bath with water.

WARNING! The tub has to be filled in up to maximum 7 cm from the bottom. In any case, water shall never exceed the baby belly button level. Always verify that the water level is not too high even according to the position of the baby in the tub.





WARNING! Observing the maximum water level limit provides no protection against the **RISK OF DROWNING** for the baby: it is in fact necessary to have the baby always at hand and to never leave him alone, even for few seconds.

WARNING! Always make sure that the water has a suitable temperature for the baby (neither too hot nor too cold): suggested temperature 37 °C (99 °F).

FIG 17/18 POSITIONING OF THE BABY IN THE BATH



WARNING! Always prepare what is necessary for the bath before positioning the baby in the water: this is useful in order never to leave the baby alone.

WARNING!

- Position the baby with the back to the oblique wall of the bath from the very first days of life till when he/she is able to sit alone.
- Position the baby with the back to the vertical wall of the bath from when he/she is able to sit alone.

WARNING! Always position the legs of the child around the plastic cone in order to reduce the risk of sliding into the bath.

WARNING! Never shift the bath with the baby inside it.

FIG 19 EMPTYING OF THE BATH

NOTE: before emptying the bath, place the valve with the tube **N** in a water drain (e.g. bidet, shower, etc...). Then, remove the plug from inside the bath and let the water flow.



WARNING! The water discharge tube has to be stored in a safe place after use. Do not leave it connected to the baby tub when it is not used.

AVERTISSEMENTS



IMPORTANT: LIRE ATTENTIVEMENT CES INSTRUCTIONS AVANT D'EMPLOYER LE PRODUIT ET LES GARDER POUR FUTURE REFERENCE.

LA NON OBSERVANCE DE CES AVERTISSEMENTS ET DES INSTRUCTIONS PEUT AVOIR DE GRAVES CONSEQUENCES POUR LA SURETE DE VOTRE ENFANT.

NE LAISSER JAMAIS L'ENFANT SANS SURVEILLANCE.

Prêter la plus grande attention pendant qu'il se trouve sur la table à langer ou dans la baignoire.

Ne pas employer la table à langer avec baignoire si elle est endommagée ou cassée.

Ne pas employer la table à langer avec baignoire si toutes les parties ne sont pas correctement fixées et réglées.

S'assurer que tous les éléments de fixation soient bien serrés et qu'aucun ne soit desserré, car ils pourraient blesser l'enfant ou faire accrocher ses vêtements (chaînes et similaires, rubans, tétines, etc...) avec risque d'étranglement.

Garder le produit loin du feu et de sources directes de chaleur, telles que poêles électriques ou à gaz.

L'emploi de la table à langer avec baignoire est conseillé pour enfants jusqu'à un maximum de 15 Kg de poids.

DANGER DE CHUTE - Pour prévenir de graves dommages ou même la mort, l'enfant doit être toujours sous le contrôle directe d'un adulte.

DANGER DE NOYADE - Une personne adulte doit toujours rester proche de l'enfant pour prévenir la noyade.



FR

IMPORTANT! S'assurer toujours que l'eau ait une température appropriée pour l'enfant (ni trop chaude, ni trop froide). Température conseillée 37 °C (99 °F).

IMPORTANT! Ne pas positionner l'enfant dans la baignoire avec le ventre vers le bas.

IMPORTANT! Lorsqu'on emploie la table à langer fermée, s'assurer toujours de la bloquer par l'élastique prévu à ce but.

IMPORTANT! Avant d'exécuter tout autre assemblage et d'employer la table à langer, l'appuyer sur une surface plane et stable (pavé).

IMPORTANT! Ne pas employer la baignoire séparément de la table à langer.

S'assurer que celui qui emploie la table à langer avec baignoire soit à connaissance de son correcte emploi.

Les opérations d'assemblage de la table à langer avec baignoire doivent être exécutées uniquement par un adulte.

S'assurer toujours que la table à langer avec baignoire soit complètement ouverte avant de l'emploi et que tous les dispositifs de sûreté soient branchés.

Pendant les opérations d'assemblage, s'assurer que l'enfant soit à la distance nécessaire et qu'il n'y ait pas d'enfants qui jouent en proximité.

Avant de l'emploi s'assurer que tous les mécanismes de sûreté soient correctement branchés.

Inspecter régulièrement les dispositifs de sûreté pour s'assurer qu'ils fonctionnent correctement. Au cas où on trouvait des problèmes et/ou anomalies de tout type il est interdit d'employer la table à langer avec baignoire.

Inspecter régulièrement tous les composants pour en vérifier l'usure.

Utiliser toujours la table à langer et la baignoire sur une surface plate stable; ne jamais le placer près d'escaliers ou marches.

Ne pas laisser que d'autres enfants jouent sans surveillance, près de la table à langer - baignoire ou bien qu'ils grimpent sur elle

Ne pas délayer la table à langer - baignoire avec l'enfant à l'intérieur.

Utiliser la table à langer - baignoire avec un seul enfant à la fois.

Lorsqu'on ne l'utilise pas, il faut mettre à sa place la table à langer - baignoire et en tout cas il faut la maintenir loin des enfants.

La table à langer - baignoire ne doit pas être utilisée comme un jouet.

S'assurer que toutes les possibles sources de danger (ex. câbles et files électriques) soient maintenues loin de l'enfant. Ne pas mettre la table à langer - baignoire près de fenêtres ou murs pour éviter même le risque que l'enfant puisse grimper au dessus et tomber.

Ne pas utiliser des pièces de rechange ou accessoires non fournis et/ou en tout cas non approuvés par le Constructeur.

L'Inglesina Baby Spa décline toute responsabilité pour dommages à choses ou personnes dérivant d'un emploi impropre et/ou incorrect du moyen.

L'Inglesina Baby Spa dans le but d'améliorer ses produits se réserve le droit de mise à jour et/ou modification de tout détail technique esthétique sans information au préalable.

ENTRETIEN

La table à langer - baignoire peut être nettoyée avec une éponge en utilisant de l'eau tiède et un détergent léger. On peut utiliser aussi un désinfectant non agressif.

Les taches particulièrement difficiles peuvent être éliminées avec une crème nettoyante non abrasive. Ne jamais nettoyer la table à langer - baignoire avec abrasifs, produits à base d'ammoniaque ou d'eau de javel, ou détergents de type alcoolisé.

Ne jamais forcer les mécanismes ou les parties en mouvement. Si vous n'êtes pas surs, il faut contrôler d'abord les instructions.

Les pièces mobiles peuvent être lubrifiées avec une huile légère au silicone.



INSTRUCTIONS

LISTE DES COMPOSANTS

FIG 1

- A** Groupe jambes gauche (avec roues)
- B** Barres d'enclenchement
- C** Groupe jambes droit
- D** Plan d'appui
- E** Barre porte-objets
- F** Porte-objets
- G** Boutons
- H** Plan table à langer
- I** Poignée table à langer
- L** Baignoire
- M** Bouchon de vidange
- N** Tuyau vidange
- O** Elastique de fermeture table à langer
- X** Petits dents

Ne jamais abandonner le contrôle visuel de votre enfant et le maintenir toujours près de chez soi.

Il faut éliminer tout le matériau d'emballage et le maintenir en tout cas hors de la portée des enfants.

FIG 2/3 ASSEMBLAGE DES JAMBES DE LA TABLE A LANGER

AVERTISSEMENT! S'assurer toujours que les barres d'enclenchement **B** soient correctement branchées des deux cotés, en vérifiant que les petits dents **X** soient complètement sortis.

**FIG 4/5** ASSEMBLAGE DU PLAN D'APPUI**FIG 6/7** BRANCHEMENT DU PORTE-OBJETS

AVERTISSEMENT! S'assurer que la barre **E** soit correctement branchée en vérifiant que les boutons en plastique soient complètement sortis.

**FIG 8/9** ASSEMBLAGE ET OUVERTURE DU PLAN DE LA TABLE A LANGER

Il faut toujours utiliser sur la table à langer le petit coussin rembourré fourni en dotation.

AVERTISSEMENT! S'assurer que le plan de la table à langer soit correctement branché en vérifiant que les boutons en plastique soient complètement sortis.

**FIG 10/11/12/13** ASSEMBLAGE DE LA BAIGNOIRE

Il faut toujours utiliser la table à langer avec le petit bac introduit dans son siège approprié.

AVERTISSEMENT! S'assurer toujours que la baignoire **L** soit correctement dans son siège.

**FIG 14/15** FERMETURE DU PLAN DE LA TABLE A LANGER

AVERTISSEMENT! Quand la table à langer est en position fermée, la bloquer toujours par l'élastique **O** prévu à ce but.

**FIG 16** EMPLOI DE LA BAIGNOIRE

REMARQUE: se souvenir d'insérer toujours la bonde **M** avant de remplir d'eau la baignoire.

AVERTISSEMENT! Il faut remplir le petit bac jusqu'à un maximum de 7 cm du fond, et l'eau en tout cas ne doit jamais dépasser le niveau du nombril de l'enfant. Il faut toujours vérifier que l'eau n'ait pas un niveau trop élevé même sur la base de la position de l'enfant dans le petit bac.





AVERTISSEMENT! Le respect du niveau maximum d'eau indiqué ne garantit pas contre le DANGER DE NOYADE de l'enfant: il est nécessaire de maintenir toujours l'enfant près de chez soi et ne jamais le laisser sans garde, même pour quelques secondes.

AVERTISSEMENT! S'assurer toujours que l'eau ait une température appropriée pour l'enfant (ni trop chaude, ni trop froide): température conseillée 37 °C (99 °F).

FIG 17/18 POSITIONNEMENT DE L'ENFANT DANS LA BAIGNOIRE



AVERTISSEMENT! Préparer toujours tout ce qu'il faut pour le bain avant de positionner l'enfant dans la baignoire: cela sert à ne jamais laisser seul l'enfant.

AVERTISSEMENT!

- Positionner l'enfant avec le dos appuyé à la paroi oblique de la baignoire à partir des premiers jours de vie jusqu'à quand il est à même de rester assis tout seul.
- Positionner l'enfant avec le dos appuyé à la paroi verticale de la baignoire à partir du moment où il est à même de rester assis tout seul.

AVERTISSEMENT! Positionner toujours les jambes de l'enfant autour du cône en plastique, afin de réduire le risque de glissement dans la baignoire.

AVERTISSEMENT! Ne déplacer jamais la baignoire avec l'enfant dedans.

FIG 19 VIDANGE DE LA BAIGNOIRE

REMARQUE: avant de vider la baignoire, positionner la vanne avec le tuyau **N** dans une vidange d'eau (ex: bidet, douche, etc...). Ensuite, enlever le bouchon depuis l'intérieur de la baignoire et laisser couler l'eau.



AVERTISSEMENT! Le tuyau pour le déchargement de l'eau doit être gardé dans un endroit sécurisé après son emploi. Ne pas le laisser branché au petit bac lorsqu'on ne l'utilise pas.

HINWEISE



WICHTIG: VOR DEM GEBRAUCH DES PRODUKTES DIESE ANWEISUNGEN SORGFÄLTIG LESEN UND SIE FÜR ZUKÜNFTIGES NACHSCHLAGEN AUFBEWAHREN.

DIE MISSACHTUNG DIESER HINWEISE UND ANWEISUNGEN KANN SCHWERE FOLGEN FÜR DIE SICHERHEIT IHRES KINDES HABEN.

DAS KIND NIE UNBEWACHT VERLASSEN.

Äußerst sorgfältig vorgehen, wenn das Kind auf dem Wickeltisch oder in der Badewanne ist.

Die Bade - Wickelkommode nicht verwenden, wenn sie beschädigt oder gebrochen ist.

Die Bade - Wickelkommode nicht verwenden, bis wann alle ihre Teile richtigerweise befestigt und eingestellt sind.

Prüfen, dass alle Befestigungsteile gut festgezogen sind und dass keine Teile gelöst sind, da sie das Kind verletzen oder seine Kleider (Ketten und ä., Bänder, Schnuller, usw.) verfangen könnten, was zur Erürgungsgefahr führen würde.

Das Produkt fern von Feuer und unmittelbaren Wärmequellen wie elektrischen oder Gasheizöfen halten.

Der Gebrauch der Bade - Wickelkommode ist für Kinder mit einem maximalen Gewicht von 15 kg empfohlen.

FALLGEFAHR - Um schwere Verletzungen oder sogar den Tod zu vermeiden, soll das Kind immer von einem Erwachsenen überwacht werden.

ERTRINKENSGEFAHR - Ein Erwachsener soll immer in der Nähe des Kindes bleiben, um das Ertrinken zu vermeiden.



DE

WICHTIG! Immer prüfen, dass das Wasser eine geeignete Temperatur für das Kind aufweist - weder zu heiß noch zu kalt. Empfohlene Temperatur: 37 °C (99 °F).

WICHTIG! Das Kind nicht in die Badewanne mit dem Bauch nach unten positionieren.

WICHTIG! Wenn die geschlossene Wickelkommode werdet wird, immer prüfen, dass sie durch den zweckmäßigen Gummiring gesperrt ist.

WICHTIG! Vor der Ausführung jedes weiteren Montagevorgangs und vor dem Gebrauch der Wickelkommode, sie an eine flache und stabile Oberfläche (Boden) positionieren.

WICHTIG! Die Badewanne nie getrennt von der Wickelkommode verwenden.

Prüfen, dass der Anwender der Bade - Wickelkommode weißt, wie sie richtigerweise zu verwenden ist.

Die Montage der Bade - Wickelkommode darf ausschließlich von einem Erwachsenen vorgenommen werden.

Vor dem Gebrauch immer prüfen, dass die Bade - Wickelkommode vollkommen offen ist und dass alle Sicherheitsvorrichtungen gekuppelt sind.

Während der Montage prüfen, dass das Kind fern gehalten wird, als auch dass es keine Kinder gibt, welche in der Nähe spielen.

Vor dem Gebrauch prüfen, dass alle Sicherheitseinrichtungen richtigerweise anmontiert sind.

Die Sicherheitsvorrichtungen regelmäßig prüfen, um festzustellen, ob sie richtigerweise arbeiten. Sollte man Probleme und/oder Störungen jeder Sorte entdecken, ist es verboten, die Bade - Wickelkommode zu verwenden.

Alle Bauteile regelmäßig prüfen, um ihren Verschleißzustand festzustellen.

Die Bade - Wickelkommode immer auf einer flachen und stabilen Oberfläche verwenden.

Sie nie in der Nähe von Treppen oder Stufen positionieren.

Andere Kinder in der Nähe der Bade - Wickelkommode nicht unbewacht spielen lassen und nicht erlauben, dass sie auf die Wickelkommode selbst klettern.

Die Bade - Wickelkommode nicht versetzen, wenn das Kind in ihr ist.

Die Bade - Wickelkommode mit einem einzigen Kind auf einmal verwenden.

Wenn die Bade - Wickelkommode nicht verwendet ist, ist sie zu lagern oder auf jeden Fall für Kindern unzugänglich aufzubewahren.

Die Bade - Wickelkommode darf nicht als ein Spielzeug verwendet werden.

Prüfen, dass alle mögliche Gefahrquellen (z.B. elektrische Kabel) für das Kind unzugänglich gemacht werden. Die Bade - Wickelkommode nicht in der Nähe von Fenstern oder Wänden positionieren, um sogar das Risiko zu vermeiden, dass das Kind auf sie klettern kann.

Keine Ersatzteile oder Zubehörteile verwenden, die nicht vom Hersteller geliefert und/oder auf jeden Fall zugelassen werden.

L'Inglesina Baby Spa lehnt jede Haftung für Schäden am Eigentum oder an Leuten ab, welche vom Missbrauch und/oder falschem Gebrauch des Produktes entstehen. Um seine Produkte zu verbessern, L'Inglesina Baby Spa behält sich das Recht vor, jedes einzelne technische und ästhetische Detail ohne Voranmeldung zu aktualisieren und/oder ändern.

PFLEGE UND WARTUNG

Die Bade - Wickelkommode darf mit einem Schwamm und durch Anwendung von lauwarmem Wasser und einem sanften Reinigungsmittel gereinigt werden. Es ist sogar möglich, ein nicht aggressives Desinfektionsmittel zu verwenden.

Besonders anhaltende Flecken dürfen mit einer nicht schleifenden Reinigungspaste entfernt werden. Die Bade - Wickelkommode nie mit schleifenden Mitteln, oder mit Mitteln mit Ammoniak - oder Bleichenbase, oder mit alkoholischen Waschmitteln verwendet werden.

Mechanismen oder bewegende Teile nie beanspruchen. Im Zweifelfall zuerst auf die Anweisungen Bezug nehmen.

Bewegende Teile dürfen mit einem leichten Silikonöl geschmiert werden.



ANWEISUNGEN

LISTE DER KOMPONENTEN

ABB. 1

- A** Linker Beinsatz (mit Räder)
- B** Verbindungsstangen
- C** Rechter Beinsatz
- D** Wickeltisch
- E** Hängeaufbewahrungsstange
- F** Hängeaufbewahrung
- G** Knöpfe
- H** Wickeltisch
- I** Griff der Wickelkommode
- L** Badewanne
- M** Badewannestöpsel
- N** Ablassrohr
- O** Wickelkommode-Abschlussgummiring
- X** Kleine Zähne

Das Baby niemals - aus keinem Grund - ohne Aufsicht lassen und es immer griffbereit haben.

Die ganze Verpackung entfernen. Die Verpackung darf auf jeden Fall nicht in die Hände von Kindern gelangen.

ABB. 2/3 MONTAGE DER BEINE DER WICKELKOMMODE

VORSICHT! Immer prüfen, dass die Verbindungsstangen **B** richtigerweise auf beiden Seiten gekuppelt sind. Dabei prüfen, dass die kleinen Zähne **X** vollkommen draußen sind.



ABB. 4/5 MONTAGE VOM WICKELTISCH

ABB. 6/7 ANKUPPLUNG DER HÄNGEAUFBEWAHRUNG

VORSICHT! Prüfen dass die Stange **E** richtigerweise gekuppelt ist. Dabei prüfen, dass die Kunststoffknöpfe vollkommen draußen sind.



ABB. 8/9 MONTAGE UND ÖFFNUNG DES WICKELTISCHES

Die Wickelkommode immer mit dem standardgelieferten Polster verwenden.

VORSICHT! Prüfen, dass der Wickeltisch richtigerweise gekuppelt ist. Dabei prüfen, dass die Kunststoffknöpfe vollkommen draußen sind.



ABB. 10/11/12/13 MONTAGE DER BADEWANNE

Die Wickelkommode ist immer mit der im zweckmäßigen Sitz eingeführten Badewanne zu verwenden.

VORSICHT! Immer prüfen, dass die Badewanne **L** richtigerweise in ihrem Sitz ist.



ABB. 14/15 SCHLIESSEN VOM WICKELTISCH

VORSICHT! Wenn die Wickelkommode in geschlossener Position ist, sie immer mit dem zweckmäßigen Gummiring **O** sperren.



ABB. 16 ANWENDUNG DER BADEWANNE

ANMERKUNG: sich immer daran erinnern, den Stöpsel **M** vor dem Füllen der Badewanne mit Wasser einzulegen.



VORSICHT! Die Badewanne ist bis zu maximal 7 cm vom Boden zu füllen und das Wasser muss auf jeden Fall den Babybauchnabelstand nie überschreiten. Immer prüfen, dass das Wasser nicht zu hoch ist - auch mit Rücksicht auf die Position vom Baby in der Badewanne.

VORSICHT! Die Beachtung vom Maximalwasserstand sichert nicht gegen die GEFAHR DES ERTRINKENS für das Baby: Es ist notwendig, das Baby immer griffbereit zu haben und es niemals ohne Aufsicht zu lassen - auch nicht für wenige Sekunden.

VORSICHT! Prüfen, dass das Wasser eine geeignete Temperatur für das Kind aufweist - weder zu heiß, noch zu kalt. Empfohlene Temperatur: 37 °C (99 °F).

ABB. 17/18 POSITIONIERUNG DES KINDES IN DIE BADEWANNE



VORSICHT! Vor der Positionierung des Kindes in die Badewanne immer Alles vorbereiten, was für das Baden notwendig ist: Auf diese Weise, vermeidet man, das Kind während des Badens allein zu verlassen.

VORSICHT!

- Das Kind mit dem Rücken an die schräge Wand der Badewanne von den ersten Lebenstagen lehnen, bis wann er imstande ist, allein zu sitzen.
- Das Kind mit dem Rücken an die senkrechte Wand der Badewanne von dann ab lehnen, wenn er imstande ist, allein zu sitzen.

VORSICHT! Die Beine des Kindes immer um den Kunststoffkegel positionieren, um die Gefahr von Rutschen in die Badewanne zu vermindern.

VORSICHT! Die Badewanne nie versetzen, wenn das Kind in ihr ist.

ABB. 19 ENTLERUNG DER BADEWANNE

ANMERKUNG: Vor der Entleerung der Badewanne, das Ventil mit dem Rohr **N** in einen Wasserabfluss (z.B.: Bidet, Dusche, usw. ...) positionieren. Dann den Stöpsel von der Badewanne entfernen und das Wasser entleeren.



VORSICHT! Der Schlauch zum Wasserablass ist nach dem Gebrauch in einem sicheren Ort zu lagern. Er darf nicht an der Badewanne verbunden bleiben, wenn er nicht gerade verwendet wird.

ADVERTENCIAS



IMPORTANTE: LEA ESTAS INSTRUCCIONES CON ATENCION ANTES DE UTILIZAR EL PRODUCTO Y GUARDELAS PARA REFERENCIAS FUTURAS.

LA INOBSERVANCIA DE ESTAS ADVERTENCIAS Y DE LAS INSTRUCCIONES PUEDE PERJUDICAR GRAVEMENTE A LA SEGURIDAD DE SU NIÑO.

NUNCA DEJE AL NIÑO SIN GUARDA.

Tenga el máximo cuidado cuando el niño se encuentre sobre el cambiador de bebé o en la bañera.

No utilice a la bañera-cambiador de bebé si está dañada o rota.

No utilice a la bañera-cambiador de bebé cuando todas las piezas no estén correctamente fijadas y ajustadas.

Compruebe que todo elemento de fijación esté bien apretado y que ninguno esté flojo porque podría herir al niño o enredar a sus trajecitos (cadenillas y similares, cintas, chupetes, etc...) con el riesgo de estrangulación.

Mantenga el producto apartado de fuego y fuentes directas de calor, como radiadores eléctricos o calentadores de gas.

El uso de la bañera-cambiador de bebé se aconseja para niños de hasta máximo 15 kg.

PELIGRO DE CAIDA - Para prevenir graves daños o hasta incluso la muerte, el niño tiene que estar siempre controlado directamente por un adulto.

PELIGRO DE AHOGAMIENTO - Una persona adulta siempre tiene que quedarse cerca del niño para prevenir el ahogamiento.



ES

¡**IMPORTANTE!** Compruebe que el agua tenga siempre una temperatura adecuada para el niño (ni demasiado caliente, ni demasiado fría). Temperatura aconsejada 37 °C (99 °F).

¡**IMPORTANTE!** No posicione al niño dentro de la bañera boca abajo.

¡**IMPORTANTE!** Cuando utiliza el cambiador de bebé cerrado, compruebe siempre que esté sujetado por el elástico apropiado.

¡**IMPORTANTE!** Antes de efectuar cualquier otro ensamblaje y utilizar el cambiador de bebé, apóyelo sobre una superficie plana y estable (suelo).

¡**IMPORTANTE!** No utilice la bañera separadamente del cambiador de bebé.

Compruebe que quien utiliza la bañera-cambiador de bebé esté bien informado sobre su uso correcto.

Las operaciones de ensamblaje de la bañera-cambiador de bebé tienen que ser realizadas únicamente por un adulto.

Compruebe siempre que la bañera-cambiador de bebé esté completamente abierta antes del uso y que todo dispositivo de seguridad esté enganchado.

Durante las operaciones de ensamblaje, compruebe que el niño se encuentre a debida distancia y que alrededor no haya niños jugando.

Antes del uso compruebe que todo mecanismo de seguridad esté endentado correctamente.

Inspeccione los dispositivos de seguridad con regularidad para comprobar su correcto funcionamiento. Cuando se encontrasen unos problemas y/o anomalías de cualquier tipo está prohibido utilizar la bañera-cambiador de bebé.

Inspeccione con regularidad todo componente para verificar su desgaste.

Utilice siempre la bañera-cambiador de bebé sobre una superficie plana estable; no la ponga nunca cerca de escaleras o peldaños.

No deje que otros niños jueguen sin vigilancia alrededor de la bañera-cambiador de bebé o se suban a esa.

No desplace la bañera-cambiador de bebé cuando el niño se encuentra en su interior.

Utilice la bañera-cambiador de bebé con un sólo niño a la vez.

Cuando no se utilice, la bañera-cambiador de bebé tiene que guardarse y de todas maneras mantenerse apartada del alcance de los niños.

La bañera-cambiador de bebé no tiene que utilizarse como un juguete.

Compruebe que toda posible fuente de peligro (ej. cables y alambres eléctricos) sea mantenida apartada del alcance del niño. No ponga la bañera-cambiador de bebé cerca de ventanas o paredes para evitar también el riesgo de que el niño pueda subirse a ellos y caer.

No utilice repuestos o accesorios que no sean suministrados y/o de todas maneras no sean aprobados por el Fabricante.

Inglesina Baby Spa declina toda responsabilidad por daños a cosas o personas debido a utilización impropia y/o incorrecta del aparato.

Inglesina Baby Spa para mejorar sus productos se reserva el derecho de actualizar y/o modificar cualquier detalle técnico estético sin información previa.

CUIDADO Y MANTENIMIENTO

La bañera-cambiador de bebé puede limpiarse con una esponja utilizando agua tibia y un detergente suave. Se puede utilizar también un desinfectante no agresivo.

Las manchas especialmente obstinadas se pueden quitar por medio de una crema de limpieza no abrasiva. Nunca limpie la bañera-cambiador de bebé con abrasivos, productos a base de amoníaco o lejía o bien detergentes de tipo alcohólico.

Nunca fuerce los mecanismos o piezas en movimiento. Si no está seguro, controle las instrucciones.

Las piezas móviles se pueden engrasar con un aceite suave de silicona.



INSTRUCCIONES

LISTA DE LOS COMPONENTES

FIG 1

- A** Grupo patas izquierdo (con ruedas)
- B** Barras de conexión
- C** Grupo patas derecho
- D** Estante de apoyo
- E** Barra portaobjetos
- F** Portaobjetos
- G** Botones
- H** Plano cambiador de bebe
- I** Manilla cambiador de bebé
- L** Bañera
- M** Tapón de descarga
- N** Tubo descarga
- O** Elástico de cierre cambiador de bebé
- X** Dientes

Nunca dejar de controlar visualmente el propio niño por ninguna razón y siempre mantenerlo bajo alcance.

Eliminar todo el material de embalaje y de todas maneras mantenerlo lejos del alcance de los niños.

FIG 2/3 ENSAMBLAJE DE LAS PATAS DEL CAMBIADOR DE BEBÉ

CUIDADO! Compruebe siempre que las barras de conexión **B** estén enganchadas correctamente en ambos lados, controlando que los dientes **X** hayan salido completamente.

**FIG 4/5 ENSAMBLAJE DEL ESTANTE DE APOYO****FIG 6/7 ENGANCHE DEL PORTAOBJETOS**

CUIDADO! Compruebe que la barra **E** esté enganchada correctamente controlando que los pulsadores de plástico hayan salido completamente.

**FIG 8/9 ENSAMBLAJE Y ABERTURA DEL PLANO CAMBIADOR DE BEBÉ**

Siempre se debe utilizar en el envolvedor el pad forrado en dotación.

CUIDADO! Compruebe que el plano cambiador de bebé esté enganchado correctamente controlando que los pulsadores de plástico hayan salido completamente.

**FIG 10/11/12/13 ENSAMBLAJE DE LA BAÑERA**

Siempre se debe utilizar el envolvedor con la cubeta introducida en la sede adecuada.

CUIDADO! Compruebe siempre que la bañera **L** se encuentre correctamente puesta en su alojamiento.

**FIG 14/15 CIERRE DEL PLANO CAMBIADOR DE BEBÉ**

CUIDADO! Cuando el cambiador de bebé esté en posición cerrada, sujételo siempre con el elástico apropiado **O**.

**FIG 16 USO DE LA BAÑERA**

NOTA: recuerde de insertar siempre el tapón **M** antes de llenar de agua la bañera.



CUIDADO! Se debe llenar la cubeta hasta un máximo de 7 cm desde el fondo, y el agua de todas maneras nunca debe superar el nivel del ombligo del niño. Siempre hay que averiguar que el agua no tenga un nivel demasiado alto también en base a la posición del niño en la cubeta.

CUIDADO! El respeto del máximo nivel de agua indicado no garantiza contra el PELIGRO DE AHOGAMIENTO del niño: es necesario mantener siempre el niño bajo alcance y nunca dejarlo sin custodia, tampoco por pocos segundos.

CUIDADO! Compruebe que el agua tenga siempre una temperatura adecuada para el niño (ni demasiado caliente, ni demasiado fría): temperatura aconsejada 37 °C (99 °F).

FIG 17/18 POSICIONAMIENTO DEL NIÑO EN LA BAÑERA



CUIDADO! Prepare siempre todo lo necesario para el baño antes de posicionar al niño en la bañera: ésto sirve para nunca dejar sólo al niño.

CUIDADO!

- Posicione al niño apoyando su espalda a la pared oblicua de la bañera desde los primerísimos días de vida hasta cuando consigue mantenerse sentado por sí solo.
- Posicione al niño apoyando su espalda a la pared vertical de la bañera desde cuando consigue mantenerse sentado por sí solo.

CUIDADO! Ponga siempre las piernas del niño en torno al cono de plástico, para reducir el riesgo de resbalamiento en la bañera.

CUIDADO! De ninguna manera desplace la bañera cuando el niño se encuentra en su interior.

FIG 19 VACIADO DE LA BAÑERA

NOTA: antes de vaciar la bañera, ponga la válvula con el tubo **N** en una descarga de agua (es: bidet, ducha, etc...). Luego, quite el tapón del interior de la bañera y deje que el agua corra.



CUIDADO! El tubo para la descarga del agua se debe guardar en un lugar seguro después del empleo. No dejarlo conectado a la cubeta cuando no se utiliza.

ПРЕДУПРЕЖДЕНИЯ



ВАЖНО: ВНИМАТЕЛЬНО ПРОЧИТАТЬ ИНСТРУКЦИЮ ПЕРЕД ИСПОЛЬЗОВАНИЕМ ИЗДЕЛИЯ И СОХРАНИТЬ ЕЕ ДЛЯ КОНСУЛЬТАЦИИ В БУДУЩЕМ.

НЕСОБЛЮЖДЕНИЕ СЛЕДУЮЩИХ ПРАВИЛ МОЖЕТ ИМЕТЬ ТЯЖЕЛЫЕ ПОСЛЕДСТВИЯ ДЛЯ ЗДОРОВЬЯ И БЕЗОПАСНОСТИ ВАШЕГО РЕБЕНКА.

НИКОГДА НЕ ОСТАВЛЯЙТЕ РЕБЕНКА БЕЗ ПРИСМОТРА.

Внимательно следите за ребенком, когда он находится на пеленальном столике или в ванночке.

Не использовать изделие, если оно испорчено или сломано.

Не использовать изделие, если все его части не закреплены и не отрегулированы надлежащим образом.

Убедиться, что все детали креплений надежно зафиксированы и что ни одно из них не ослаблено. Слабо закрепленные детали могут поранить ребенка или зацепиться за его одежду (цепочки, завязки, соску и т.п.) и привести к удушью.

Беречь изделие от огня и от источников тепла (таких как электрические или газовые обогреватели).

Рекомендуется использовать изделие для детей весом до 15 кг.

ОПАСНОСТЬ ПАДЕНИЯ - для избежания серьезных повреждений или даже смерти ребенок должен постоянно находиться под непосредственным присмотром взрослого.

ОПАСНОСТЬ УТОНУТЬ - взрослый должен постоянно находиться возле ребенка при купании, чтобы не допустить утопления.



RU

ВАЖНО! Убедиться, что вода имеет подходящую для ребенка температуру (не слишком холодная и не слишком горячая). Рекомендуемая температура 37 °C (99 °F).

ВАЖНО! Не помещать ребенка в ванночку животом вниз.

ВАЖНО! При закрытии пеленального столика обязательно блокировать его при помощи специальной резиновой ленты.

ВАЖНО! Перед монтажом или использованием изделия установить его на ровную устойчивую поверхность (пол).

ВАЖНО! Не использовать ванночку отдельно от пеленального столика.

Убедиться, что использующий изделие проинформирован о правилах пользования.

Монтаж изделия должен осуществляться только взрослыми.

Перед использованием убедиться, что пеленальный столик правильно открыт и что все механизмы безопасности надежно закреплены.

При монтаже изделия убедиться, что ребенок находится на надлежащем расстоянии и что поблизости нет других детей.

Перед использованием изделия убедиться, что все механизмы безопасности готовы к применению.

Регулярно осматривать механизмы безопасности с целью убедиться, что они находятся в рабочем состоянии. В случае обнаружения любых проблем или аномалий использовать изделие запрещается!

Регулярно осматривать все детали изделия на предмет изношенности.

Всегда ставить пеленальный столик на ровную устойчивую поверхность; никогда не размещать его вблизи лестниц или ступенек.

Не позволять другим детям играть без присмотра вблизи пеленального столика, не разрешать залезать на него.

Не передвигать пеленальный столик с находящимся на нем ребенком.

Не использовать более чем для одного ребенка одновременно.

В случае если изделие не используется, хранить его вне пределов досягаемости детей.

Не использовать изделие в качестве игрушки.

Убедиться, что возможные источники опасности (например розетки, электрические провода и т.п.) находятся вне пределов досягаемости ребенка.

Не устанавливать пеленальный столик вблизи окон и стен, чтобы ребенок не мог вскарабкаться на них и упасть.

Не использовать запасные части и детали, не прилагающиеся к изделию и/или не утвержденные Производителем.

Inglesina Baby Spa не несет ответственности за ущерб, нанесенный вещам или людям, причиной которого явилось неправильное использование изделия и/или использование его не по назначению.

Inglesina Baby Spa сохраняет за собой право вносить любые технические и эстетические изменения в изделие с целью улучшения качества своей продукции без предварительного предупреждения.

УХОД И ЭКСПЛУАТАЦИЯ

Чистить изделие при помощи губки, используя теплую воду и легкое моющее средство. Можно использовать также неагрессивное дезинфицирующее средство. Трудно поддающиеся удалению пятна могут быть удалены неабразивным кремообразным моющим средством. Не чистить пеленальный столик абразивными средствами, средствами, содержащими аммиак или хлор, а также спиртовыми чистящими средствами.

Не применять силового воздействия на механизмы и подвижные части изделия. В случае неуверенности обратиться к инструкции по применению.

Подвижные части изделия рекомендуется смазывать силиконовым маслом.



ИНСТРУКЦИИ

СПИСОК КОМПОНЕНТОВ

Рис. 1

- A** Комплект правых ножек (с колесиками)
- B** Соединительные рейки
- C** Комплект левых ножек
- D** Опорная полка
- E** Рейка для полочки
- F** Полочка
- G** Кнопки
- H** Пеленальная полка
- I** Поручень пеленального столика
- L** Ванночка
- M** Пробка слива
- N** Сливная труба
- O** Резиновая лента для закрытия пеленального столика
- X** Зубцы

Никогда ни по каким причинам не упускайте ребенка из виду. Будьте всегда рядом с ним.

Удалите весь упаковочный материал с ванночки и храните его в недоступном для детей месте.

Рис. 2/3 МОНТАЖ НОЖЕК ПЕЛЕНАЛЬНОГО СТОЛИКА

ВНИМАНИЕ! Убедиться, что соединительные рейки **В** правильно закреплены с обоих концов и что зубцы **Х** выступают целиком.



Рис. 4/5 МОНТАЖ ОПОРНОЙ ПОЛКИ

Рис. 6/7 КРЕПЕЖ ПОЛОЧКИ

ВНИМАНИЕ! Убедиться, что рейка **Е** закреплена правильно и что пластиковые кнопки выступают целиком.



Рис. 8/9 МОНТАЖ И РАСКРЫТИЕ ПЕЛЕНАЛЬНОЙ ПОЛКИ

На пеленальном столике должен всегда лежать мягкий матрасик из комплекта.

ВНИМАНИЕ! Убедиться, что пеленальная полка закреплена правильно и что пластиковые кнопки выступают целиком.



Рис. 10/11/12/13 МОНТАЖ ВАННОЧКИ

Столик для пеленания всегда используется вместе с ванночкой, размещенной в специальном гнезде.

ВНИМАНИЕ! Убедиться, что ванночка **Л** закреплена правильно.



Рис. 14/15 ЗАКРЫТИЕ ПЕЛЕНАЛЬНОЙ ПОЛКИ

ВНИМАНИЕ! Когда пеленальный столик закрыт, необходимо блокировать его специальной резинкой **О**.



Рис. 16 ИСПОЛЬЗОВАНИЕ ВАННОЧКИ

ПРИМЕЧАНИЕ: перед тем, как наполнить ванночку водой, не забудьте заткнуть отверстие слива пробкой **М**.



ВНИМАНИЕ! Ванночку можно максимально заполнить водой до уровня 7 см от дна. В любом случае, вода никогда не должна подниматься выше пупка ребенка. Всегда проверяйте уровень воды, так как он может меняться в зависимости от положения ребенка в ванночке.

ВНИМАНИЕ! Заполнение ванночки до указанного максимального уровня не выступает гарантией защиты от ОПАСНОСТИ УТОПЛЕНИЯ ребенка: всегда будьте рядом с малышом и не оставляйте его без присмотра даже на несколько секунд.

ВНИМАНИЕ! Убедиться, что вода имеет подходящую для ребенка температуру (не слишком горячая и не слишком холодная), рекомендуемая температура воды 37 °C (99 °F).

Рис. 17/18 РАСПОЛОЖЕНИЕ РЕБЕНКА В ВАННОЧКЕ



ВНИМАНИЕ! Приготовить все необходимое для купания до того, как помещать ребенка в ванночку. Никогда не оставлять ребенка в ванночке без присмотра.

ВНИМАНИЕ!

- Поместить ребенка в ванночку, прислонив спиной к ее наклонной стенке (с первых дней жизни до тех пор, пока ребенок не начнет сидеть без поддержки).
- Поместить ребенка в ванночку, прислонив спиной к ее вертикальной стенке (с тех пор, как ребенок начнет сидеть без поддержки).

ВНИМАНИЕ! Ноги ребенка должны обхватывать пластиковый конус – это поможет избежать скольжения.

ВНИМАНИЕ! Никогда не передвигайте ванночку с находящимся в ней ребенком.

Рис. 19 СЛИВ ВОДЫ

ПРИМЕЧАНИЕ: перед тем, как выливать воду из ванночки, поместить трубку **N** с клапаном в раковину, биде или ванну. Затем вынуть пробку и слить воду.



ВНИМАНИЕ! Убирайте сливную трубу в надежное место после использования. Не оставляйте её соединенной с ванночкой, если не купаете ребенка.

OSTRZEŻENIA



WAŻNE: PRZED UŻYCIEM PRODUKTU PRZECZYTAĆ UWAŻNIE NINIEJSZE INSTRUKCJE I PRZECHOWYWAĆ JE DO KORZYSTANIA Z NICH W PRZYSZŁOŚCI.

NIE PRZESTRZEGANIE TYCH OSTRZEŻEŃ MOŻE SPOWODOWAĆ CIĘŻKIE KONSEKWENCJE BEZPIECZEŃSTWA WASZEGO DZIECKA.

NIGDY NIE ZOSTAWIAĆ DZIECKA BEZ OPIEKI.

Zwracać maksymalną uwagę, podczas, gdy dziecko jest na przewijaku lub w wanience.

Nie używać wanienki-przewijaka, jeżeli jest uszkodzona lub zepsuta.

Nie używać wanienki-przewijaka, jeżeli wszystkie części nie są poprawnie umocowane i wyregulowane.

Upewnić się, czy wszystkie elementy mocujące są dobrze zaciśnięte i czy żaden nie jest rozluźniony, ponieważ mogłyby zranić dziecko lub spowodować wplątanie się jego ubranek (łańcuszki i podobne, tasiemki, smoczki, itp. ...) z ryzykiem zaduszenia.

Trzymać produkt z dala od ognia i od źródeł ciepła, takich jak piecyki elektryczne lub gazowe.

Używanie wanienki-przewijaka jest zalecane dla dzieci do maksymalnej wagi 15 kg.

NIEBEZPIECZEŃSTWO UPADKU – Aby zapobiec zaistnieniu ciężkich szkód lub nawet śmierci, dziecko musi zawsze znajdować się pod bezpośrednią kontrolą osoby dorosłej.

NIEBEZPIECZEŃSTWO UTONIĘCIA – Jedna dorosła osoba musi być zawsze blisko dziecka, aby zapobiec utonięciu.



PL

WAŻNE! Upewnić się zawsze, czy woda ma temperaturę odpowiednią dla dziecka (nie za gorąca ani nie za zimna). Temperatura zalecana 37 °C (99 °F).

WAŻNE! Nie umieszczać dziecka wewnątrz wanienki z brzuszkiem zwróconym do dołu.

WAŻNE! Gdy używa się zamknięty przewijak, zawsze zablokować go odpowiednią gumką.

WAŻNE! Przed wykonywaniem każdego montażu i używaniem przewijaka, oprzeć go na powierzchni płaskiej i stabilnej (podłoga).

WAŻNE! Nie używać wanienki oddzielnie od przewijaka.

Upewnić się, czy osoba, która używa waniankę-przewijak zna jej poprawne użycie. Operacje montażu wanianki-przewijaka muszą być wykonywane jedynie przez osobę dorosłą.

Upewnić się zawsze, czy wanianka-przewijak jest kompletnie otwarta i czy wszystkie urządzenia bezpieczeństwa są doczepione.

Podczas operacji montażu, upewnić się czy dziecko jest w odpowiedniej odległości i czy nie ma innych dzieci bawiących się w pobliżu.

Przed użyciem upewnić się, czy wszystkie mechanizmy bezpieczeństwa są poprawnie załączone.

Regularnie sprawdzać urządzenia bezpieczeństwa, aby upewnić się czy funkcjonują poprawnie. W przypadku znalezienia jakiegokolwiek rodzaju problemów i/lub anomalii jest zabronione używanie wanianki-przewijaka.

Regularnie kontrolować wszystkie komponenty, aby sprawdzić ich zużycie.

Używać zawsze waniankę-przewijak na powierzchni stabilnej; nie umieszczać jej nigdy w pobliżu schodów lub stopni.

Nie pozwalać, aby inne dzieci bawiły się bez nadzoru w pobliżu wanianki-przewijaka lub żeby się na nią wspinały.

Nie przemieszczać nigdy wanianki-przewijaka z dzieckiem wewnątrz.

Używać waniankę-przewijak tylko z jednym dzieckiem za każdym razem.

Gdy nieużywana, wanianka-przewijak musi być schowana zawsze z dala od zasięgu dzieci.

Wanianka-przewijak nie może być używana jako zabawka.

Upewnić się, czy wszystkie źródła niebezpieczeństwa (np. kable i sznury elektryczne) znajdują się z dala od zasięgu dzieci.

Nie stawiać wanianki-przewijaka obok okien lub ścian, aby uniknąć także ryzyka, żeby dziecko mogłoby wspinać się na nie i spaść.

Nie używać części wymiennych lub akcesoriów nie dostarczonych i/lub nie zaaprobowanych przez Konstruktora.

Inglesina Baby Spa uchyla się od wszelkiej odpowiedzialności za szkody na rzeczach i/lub osobach wynikające z niewłaściwego i/lub niepoprawnego używania produktu.

Inglesina Baby Spa w celu ulepszania swoich produktów zastrzega sobie prawo uaktualniania i/lub modyfikacji każdej części technicznej estetyki bez uprzedniego poinformowania.

PIELĘGNACJA I KONSERWACJA

Wanienka-przewijak może być myta gąbką używając letnią wodę i lekki detergent. Może być także użyty środek dezynfekujący nie agresywny.

Plamy szczególnie trudne mogą być usuwane pastą czyszczącą nie ścierną. Nigdy nie czyścić wanienki-przewijaka środkami ściernymi, preparatami na bazie amoniaku lub wybielaczami lub środkami czyszczących typu denaturat.

Nie forsować nigdy mechanizmów lub części w ruchu. Jeżeli nie jesteście pewni, najpierw kontrolować instrukcje.

Części ruchome mogą być smarowane lekkim olejem silikonowym.



INSTRUKCJE

SPIS KOMPONENTÓW

RYS 1

- A** Lewy zespół nóżek (z kółkami)
- B** Drążki połączenia
- C** Prawy zespół nóżek
- D** Półka podpierająca
- E** Drążek na pojemnik na drobiazgi
- F** Pojemnik na drobiazgi
- G** Przyciski
- H** Przewijak
- I** Rączka przewijaka
- L** Wanienska
- M** Korek odpływu wody
- N** Wężyk odpływu wody
- O** Gumka zamknięcia przewijaka
- X** Ząbki

Z żadnego powodu nie spuszczać z oka Waszego dziecka i podtrzymywać je ręką.

Zawsze usunąć wszystkie materiały opakowania i przechowywać go z dala od zasięgu dzieci.

RYS 2/3 MONTAŻ NÓŻEK PRZEWIJAKA

UWAGA! Sprawdzić, czy drążki połączenia **B** są poprawnie zaczeponie z obu boków, sprawdzając, czy ząbki **X** wyszły kompletnie na zewnątrz.



RYS 4/5 MONTAŻ PÓŁKI PODPIERAJĄCEJ

RYS 6/7 ZACZEP POJEMNIKA NA DROBIAZGI

UWAGA! Upewnić się, czy drążek **E** jest poprawnie zaczeponie sprawdzając, czy plastikowe przyciski wyszły kompletnie na zewnątrz.



RYS 8/9 MONTAŻ I OTWARCIE PRZEWIJAKA

Używać zawsze na przewijaku miękkie materacyk będący na wyposażeniu.

UWAGA! Upewnić się, czy przewijak jest poprawnie zaczeponie sprawdzając, czy plastikowe przyciski wyszły kompletnie na zewnątrz.



PL

RYS 10/11/12/13 MONTAŻ WANIENKI

Przewijak należy zawsze używać z wanienką włożoną w odpowiednie miejsce.

UWAGA! Upewnić się zawsze, czy wanienska **L** jest poprawnie umieszczona.



RYS 14/15 ZAMKNIĘCIE PRZEWIJAKA

UWAGA! Gdy przewijak jest w pozycji zamkniętej, zablokować go odpowiednią gumką **O**.



RYS 16 UŻYWANIE WANIENKI

UWAGA: przed napełnieniem wanienki wodą pamiętać zawsze o włożeniu korka **M**.

UWAGA! Wanienska powinna być napełniona maksymalnie do 7 cm od dna, ale nigdy nie może przekroczyć poziom pępka dziecka. Zawsze sprawdzić, czy woda nie ma za wysokiego poziomu także w zależności od pozycji dziecka w waniencie.





UWAGA! Przestrzeganie wskazanego maksymalnego poziomu wody nie chroni przeciw NIEBEZPIECZEŃSTWU UTOPIENIA SIĘ dziecka: jest zawsze konieczne podtrzymywanie dziecka ręką i nigdy nie zostawiać dziecka bez opieki, nawet przez kilka sekund.

UWAGA! Upewnić się zawsze, czy woda ma temperaturę odpowiednią dla dziecka (nie za gorąca ani nie za zimna): temperatura zalecana 37 °C (99 °F).

RYS 17/18 UMIESZCZANIE DZIECKA W WANIENCE



UWAGA! Przed włożeniem dziecka do wanienki przygotować wszystko, co konieczne do kąpieli: jest to potrzebne, aby nie zostawiać nigdy samego dziecka.

UWAGA!

- Umieścić dziecko oparte plecami o ściankę ukośną wanienki od pierwszych dni życia i dopóki nie będzie w stanie siedzieć samo.
- Umieścić dziecko, od kiedy jest w stanie siedzieć samo, oparte plecami o ściankę pionową wanienki.

UWAGA! Umieścić zawsze nóżki dziecka naokoło plastikowego stożka, aby zmniejszyć ryzyko ześlizgnięcia się w wanience.

UWAGA! Nie przemieszczać nigdy wanienki z dzieckiem wewnątrz.

RYS 19 OPRÓŻNIANIE WANIENCE

UWAGA: przed opróżnieniem wanienki, umieścić zawór z wężkiem **N** w odpływie wody (np.: bidet, prysznic, itp...). Następnie wyjąć korek z wewnątrz wanienki i wypuścić wodę.



UWAGA! Po użyciu wężyk odpływu wody musi być przechowywany w bezpiecznym miejscu. Gdy nie używany nie zostawiać go przyłączonego do wanienki.

AVERTIZĂRI



IMPORTANT: CITIȚI ACESTE INSTRUCȚIUNI CU ATENȚIE ÎNAINTE DE A UTILIZA PRODUSUL ȘI PĂSTRAȚI-LE PENTRU CONSULTĂRI ULTERIOARE.

NERESPECTAREA ACESTOR AVERTISMENTE ȘI A INSTRUCȚIUNILOR POATE AVEA CONSECINȚE GRAVE PENTRU SIGURANȚA COPILULUI DUMNEAVOASTRĂ. NU LĂSAȚI NICIODATĂ COPILUL NESUPRAVEGHEAT.



Fiți foarte atenți când acesta se află pe măsuta de schimbat sau în cădiță.

Nu utilizați cădița - măsută dacă este deteriorată sau stricată.

Nu utilizați cădița - măsută dacă nu sunt fixate corect și reglate toate componentele.

Asigurați-vă că toate elementele de fixare sunt bine strânse și că nici unul nu este slăbit deoarece ar putea răni copilul sau ar putea agăța hăinuțele acestuia (lănțișoare și altele asemănătoare, benzi, suzete, etc.) cu riscul de strangulare.

Țineți produsul departe de foc și de surse directe de căldură, cum ar fi reșourile electrice sau cu gaz.

Utilizarea cădiței - măsută este indicată pentru copii cu o greutate de până la maxim 15 kg.

PERICOL DE CĂDERE - Pentru a preveni rănirea gravă sau chiar moartea, copilul trebuie să fie ținut mereu sub controlul unui adult.

PERICOL DE ÎNECARE - O persoană adultă trebuie să rămână mereu în apropierea copilului pentru a preveni înecarea.

IMPORTANT! Asigurați-vă întotdeauna ca apa să fie la o temperatură potrivită pentru copil (nici prea caldă nici prea rece). Temperatură indicată 37 °C (99 °F).

IMPORTANT! Nu așezați copilul în cădiță cu burta în jos.

IMPORTANT! Când se utilizează măsuta de schimbat închisă, asigurați-vă mereu că este blocată cu elasticul respectiv.

IMPORTANT! Înainte de a mai face orice altă montare și de a utiliza măsuta de schimbat, sprijiniți-o pe o suprafață plană și stabilă (podea).

IMPORTANT! Nu utilizați cădița separat de masa de schimbat.

RO

Asigurați-vă că cel care utilizează cădița - măsuță cunoaște modul corect de utilizare al acesteia.

Operațiunile de asamblare a cădiței - măsuță trebuie efectuate numai de către un adult. Asigurați-vă întotdeauna de deschiderea completă a cădiței - măsuță înainte de utilizare și că toate dispozitivele de siguranță sunt agățate.

În timpul operațiunilor de asamblare, asigurați-vă că copilul se află la o distanță corectă și că nu se joacă copii prin apropiere.

Înainte de utilizare asigurați-vă că toate mecanismele de siguranță sunt corect introduse. Inspectați regulat dispozitivele de siguranță pentru a vă asigura că funcționează corect. În cazul în care întâlniți probleme și / sau anomalii de orice tip este interzisă utilizarea cădiței - măsuță.

Inspectați regulat toate componentele pentru a le verifica gradul de uzură.

Utilizați întotdeauna cădița - măsuță pe o suprafață plană stabilă; nu o amplasați în apropierea scărilor sau treptelor.

Nu lăsați alți copii să se joace fără supraveghere, în apropierea cădiței - măsuță sau să se cațere în aceasta.

Nu mutați niciodată cădița - măsuță cu copilul înăuntru.

Utilizați cădița - măsuță cu un singur copil o dată.

Când nu este folosită, cădița - măsuță va fi pusă și ținută departe de accesul copiilor.

Cădița - măsuță nu trebuie utilizată ca jucărie.

Asigurați-vă că toate sursele posibile de pericol (ex. cabluri și fire electrice) sunt ținute la distanță de copil.

Nu puneți cădița - măsuță în apropierea ferestrelor sau în apropierea zidurilor pentru a evita riscul de cățărare pe acestea și de cădere.

Nu utilizați piese de schimb sau accesorii care nu sunt furnizate și / sau aprobate de Constructor.

Inglesina Baby Spa neagă orice responsabilitate pentru daune cauzate lucrurilor sau persoanelor ce derivă din utilizarea inadecvată și / sau incorectă a instrumentului.

Inglesina Baby Spa pentru a-și îmbunătăți produsele își rezervă dreptul de actualizare și / sau modificare a oricărui detaliu tehnic estetic fără vreo notificare.

ÎNGRIJIRE ȘI ÎNTREȚINERE

Cădița-măsuță poate fi curățată cu un burete utilizând apă caldă și un detergent ușor. Poate fi utilizat și un dezinfectant neagresiv.

Petele foarte încăpățănate pot fi înlăturate cu o cremă de curățare non - abrazivă. Nu curățați niciodată cădița - măsuță cu produse abrazive, produse pe bază de amoniac sau clor sau detergenți de tip alcoolic.

Nu forțați niciodată mecanismele și piesele în mișcare. Dacă nu sunteți siguri controlați mai întâi instrucțiunile.

Părțile mobile pot fi lubrificate cu un ulei ușor cu silicon.



INSTRUCȚIUNI

LISTĂ COMPONENTE

FIG 1

- A** Grup picioare stâng (cu roți)
- B** Bare de legătură
- C** Grup picioare drept
- D** Raft de sprijin
- E** Bară pentru obiecte
- F** Etajeră
- G** Nasturi
- H** Nivel măsuță de schimbat
- I** Mâner măsuță de schimbat
- L** Cădiță
- M** Dop de evacuare
- N** Tub de descărcare
- O** Elastic de închidere a măsuței
- X** Zimți

Nu lăsați niciodată copilul nesupravegheat din niciun motiv și țineți-l mereu lângă dumneavoastră.

Eliminați tot materialul de ambalare și nu-l lăsați la îndemâna copiilor.

FIG 2/3 ASAMBLAREA PICIOARELOR MĂSUȚEI DE SCHIMBAT

ATENȚIE! Asigurați-vă întotdeauna că barele de legătură **B** sunt atașate corect la amândouă capetele, verificând ca zimții **X** să fi ieșit complet.



FIG 4/5 ASAMBLAREA RAFTULUI DE SPRIJINIRE

FIG 6/7 MONTAREA ETAJEREI

ATENȚIE! Asigurați-vă că bara **E** este corect montată verificând ca butoanele de plastic să fie ieșite complet.



FIG 8/9 ASAMBLAREA PICIOARELOR MĂSUȚEI DE SCHIMBAT

Utilizați întotdeauna pe măsuța de schimbat pernuța căptușită din dotare.

ATENȚIE! Asigurați-vă că măsuța de schimbat este corect montată verificând ca butoanele de plastic să fie ieșite complet.



FIG 10/11/12/13 ASAMBLAREA CĂDIȚEI

Măsuța de schimbat trebuie utilizată mereu cu cădița introdusă în locașul specific.

ATENȚIE! Asigurați-vă întotdeauna de montarea corectă a cădiței **L** în locașul său.



FIG 14/15 ÎNCHIDEREA MĂSUȚEI DE SCHIMBAT

ATENȚIE! Când măsuța de schimbat este în poziția închis, blocați-o întotdeauna cu elasticul special **O**.



FIG 16 UTILIZAREA CĂDIȚEI

NOTĂ: aduceți-vă aminte să puneți mereu dopul **M** înainte de a umple cădița cu apă.

ATENȚIE! Cădița trebuie umplută până la maxim 7 cm de fund și apa nu trebuie să depășească nivelul buricului copilului. Verificați întotdeauna ca apa să nu ajungă la un nivel prea înalt și în funcție de poziția copilului în cădiță.





ATENȚIE! Respectarea nivelului maxim de apă indicat, nu elimină PERICOLUL DE ÎNECARE a copilului: trebuie să Țineți mereu copilul aproape de dumneavoastră și să nu-l lăsați niciodată nesupraveheat, nici măcar câteva secunde.

ATENȚIE! Asigurați-vă întotdeauna ca apa să fie la o temperatură potrivită pentru copil (nici prea caldă nici prea rece): temperatură indicată 37 °C (99 °F).

FIG 17/18 POZIȚIONAREA COPILULUI ÎN CĂDIȚĂ



ATENȚIE! Pregătiți întotdeauna tot ce aveți nevoie pentru baie înainte de a pune copilul în cădiță: astfel nu veți lăsa niciodată copilul singur.

ATENȚIE!

- Puneți copilul cu spatele sprijinit de peretele oblic al cădiței din primele zile de viață până când este capabil să stea singur așezat.
- Puneți copilul cu spatele sprijinit de peretele vertical al cădiței când este capabil să stea singur așezat.

ATENȚIE! Așezați mereu picioarele copilului în jurul conului de plastic, pentru a reduce riscul de alunecare în cădiță.

ATENȚIE! Nu mutați niciodată cădița cu copilul înăuntru.

FIG 19 GOLIREA CĂDIȚEI

NOTĂ: înainte de a goli cădița, puneți valva cu tubul **N** într-un loc unde poate fi descărcată apa (ex: bideu, duș, etc.). Apoi, scoateți dopul din interiorul cădiței pentru a lăsa apa să curgă.



ATENȚIE! Furtunul pentru evacuarea apei trebuie amplasat într-un loc sigur după utilizare. Nu-l lăsați conectat la cădiță când acesta nu este utilizat.

ADVERTÊNCIA



IMPORTANTE: ANTES DE UTILIZAR O PRODUTO, LEIA ESTAS INSTRUÇÕES COM ATENÇÃO E GUARDE-AS PARA FUTURAS CONSULTAS.

A DESOBEDIÊNCIA DESTAS ADVERTÊNCIAS E INSTRUÇÕES PODE TER GRAVES CONSEQUÊNCIAS SOBRE A SEGURANÇA DA SUA CRIANÇA.

NUNCA DEIXE A CRIANÇA SEM VIGILÂNCIA.

Preste a máxima atenção a criança estiver em cima do fraldário ou na banheira.

Não utilize a banheira-fraldário se estiverem danificados ou partidos.

Não utilize a banheira-fraldário se todas as partes não estiverem correctamente fixadas e reguladas.

Certifique-se de que todos os elementos de fixação estão bem apertados e que nenhum está solto de tal forma que possa ferir a criança ou prender as suas roupas (correntes e similares, fitas, chupetas, etc...) com risco de estrangulamento.

Manter o produto longe do fogo e de fontes directas de calor, como por exemplo fogões eléctricos ou a gás.

A utilização da banheira-fraldário é aconselhada para crianças até um máximo de 15 kg de peso.

PERIGO DE QUEDA - Para evitar danos graves ou até mesmo a morte, a criança deve estar sempre sob a supervisão directa de um adulto.

PERIGO DE AFOGAMENTO - Deve permanecer sempre um adulto próximo da criança para prevenir o afogamento.



PT

IMPORTANTE! Certifique-se sempre de que a água está a uma temperatura adequada para a criança (nem demasiado quente, nem demasiado fria). Temperatura aconselhada 37 °C (99 °F).

IMPORTANTE! Não coloque a criança dentro da banheira com a barriga virada para baixo.

IMPORTANTE! Quando utilizar o fraldário fechado, certifique-se de que o bloqueia sempre com o elástico adequado.

IMPORTANTE! Antes de executar qualquer outra montagem e utilizar o fraldário, apoie-o sobre uma superfície plana e estável (pavimento).

IMPORTANTE! Não utilize a banheira em separado do fraldário.

Certifique-se de que quem utiliza a banheira-fraldário tem conhecimento sobre a sua utilização correcta.

As operações de montagem da banheira-fraldário só devem ser realizadas por adultos.

Certifique-se sempre de que a banheira-fraldário está completamente aberta antes de utilizar e que todos os dispositivos de segurança estão encaixados.

Durante as operações de montagem, certifique-se de que a criança está à distância adequada e que não existem crianças a brincar nas proximidades.

Antes de utilizar, certifique-se de que todos os mecanismos de segurança estão correctamente instalados.

Inspeccione regularmente os dispositivos de segurança para se certificar de que funcionam correctamente. É proibido utilizar a banheira-fraldário caso se detectem problemas e/ou anomalias de qualquer tipo.

Inspeccione regularmente todos os componentes para verificar o seu desgaste.

Utilize sempre a banheira-fraldário sobre uma superfície plana e estável. Nunca a coloque próximo de escadas ou degraus.

Não permita que outras crianças brinquem sem vigilância perto da banheira-fraldário ou subam para cima da mesma.

Não desloque a banheira com a criança lá dentro.

Utilize a banheira-fraldário com uma única criança de cada vez.

Quando não estiver a ser utilizada, a banheira-fraldário deve ser arrumada e mantida sempre longe do alcance das crianças.

A banheira-fraldário não deve ser utilizada como um brinquedo.

Certifique-se de que todas as possíveis fontes de perigo (ex. cabos e fios eléctricos) são mantidas longe do alcance da criança.

Não coloque a banheira-fraldário próximo de janelas ou muros para evitar o risco da criança trepar para cima dos mesmos e cair.

Não utilize peças ou acessórios não fornecidos e/ou não aprovados pelo Fabricante.

A Inglesina Baby Spa rejeita toda e qualquer responsabilidade por danos causados a coisas ou pessoas, resultantes de um uso impróprio e/ou incorrecto do meio.

A Inglesina Baby Spa para melhorar os seus produtos reserva-se o direito de actualizar e/ou modificar qualquer pormenor técnico estético sem aviso prévio.

CUIDADOS E MANUTENÇÃO

A banheira-fraldário pode ser limpa com uma esponja, utilizando água morna e um detergente suave. Também pode ser utilizado um desinfectante não agressivo.

As manchas particularmente difíceis podem ser removidas com um produto de limpeza não abrasivo. Nunca limpe a banheira-fraldário com produtos abrasivos, produtos à base de amoníaco ou lixívia ou detergentes de tipo alcoólico.

Nunca forçar os mecanismos ou partes em movimento. Em caso de dúvidas, consulte as instruções.

As partes móveis podem ser lubrificadas com um óleo suave de silicone.



INSTRUÇÕES

LISTA DE COMPONENTES

FIG 1

- A** Grupo de pernas do lado esquerdo (com rodas)
- B** Barras de ligação
- C** Grupo de pernas do lado direito
- D** Prateleira de apoio
- E** Barra do porta-objectos
- F** Porta-objectos
- G** Botões
- H** Tabuleiro do fraldário
- I** Pega do fraldário
- L** Banheira
- M** Tampa de descarga
- N** Tubo de descarga
- O** Elástico de fecho do fraldário
- X** Patilhas de fixação

Nunca perca de vista a criança por nenhum motivo e mantenha-a sempre ao alcance das mãos.

Elimine todo o material de embalagem e mantenha-o sempre fora do alcance das crianças.

FIG 2/3 MONTAGEM DAS PERNAS DO FRALDÁRIO

ATENÇÃO! Certifique-se sempre de que as barras de ligação **B** estão correctamente encaixadas em ambos os lados, verificando se as patilhas de fixação **X** sobressaem completamente.



FIG 4/5 MONTAGEM DA PRATELEIRA DE APOIO

FIG 6/7 ENCAIXE DO PORTA-OBJECTOS

ATENÇÃO! Certifique-se de que a barra **E** está correctamente encaixada, verificando se os botões de plástico sobressaem completamente.



FIG 8/9 MONTAGEM E ABERTURA DO TABULEIRO DO FRALDÁRIO

No fraldário utilize sempre a base acolchoada fornecida com o mesmo.

ATENÇÃO! Certifique-se de que o tabuleiro do fraldário está correctamente encaixado, verificando se os botões de plástico sobressaem completamente.



FIG 10/11/12/13 MONTAGEM DA BANHEIRA

O fraldário é sempre utilizado com a banheira inserida no encaixe adequado.

ATENÇÃO! Certifique-se sempre de que a banheira **L** está correctamente encaixada.



FIG 14/15 FECHO DO TABULEIRO DO FRALDÁRIO

ATENÇÃO! Quando o fraldário estiver na posição fechada, bloqueie-o sempre com o elástico adequado **O**.



FIG 16 UTILIZAÇÃO DA BANHEIRA

NOTA: lembre-se de inserir sempre a tampa **M** antes de encher a banheira com água.



ATENÇÃO! A banheira é enchida até um máximo de 7 cm do fundo e, em qualquer caso, o nível de água nunca deve ultrapassar o umbigo da criança. Verifique sempre que a água não tenha um nível demasiado alto, inclusive em função da posição da criança na banheira.

ATENÇÃO! O cumprimento do nível máximo de água indicado não serve de garantia contra o PERIGO DE AFOGAMENTO da criança: é necessário manter sempre a criança ao alcance das mãos e nunca a deixar sem vigilância, nem mesmo por alguns segundos.

ATENÇÃO! Certifique-se sempre de que a água está a uma temperatura adequada para a criança (nem demasiado quente, nem demasiado fria): temperatura aconselhada 37 °C (99 °F).

FIG 17/18 POSICIONAMENTO DA CRIANÇA NA BANHEIRA



ATENÇÃO! Preparar sempre tudo o que for necessário para o banho antes de colocar a criança na banheira: isto serve para nunca deixar a criança sozinha.

ATENÇÃO!

- Colocar a criança com as costas apoiadas na parede oblíqua da banheira, desde os primeiros dias de vida até ao momento em que conseguir permanecer sentada sozinha.
- Colocar a criança com as costas apoiadas na parede vertical da banheira a partir do momento em que a criança conseguir permanecer sentada sozinha.

ATENÇÃO! Acomode sempre as pernas da criança à volta do cone de plástico, para diminuir o risco de escorregões na banheira.

ATENÇÃO! Nunca desloque a banheira com a criança lá dentro.

FIG 19 ESVAZIAMENTO DA BANHEIRA

NOTA: antes de esvaziar a banheira, coloque a válvula com o tubo **N** num recipiente de descarga de água (por exemplo, bidé, duche, etc...). De seguida, remova a tampa do interior da banheira e escorra a água.



ATENÇÃO! Após a utilização, o tubo de descarga de água deve ser arrumado num local seguro. Não o deixe ligado à banheira quando não estiver a ser utilizado.

VAROVÁNÍ



DŮLEŽITÉ: PŘED POUŽITÍM VÝROBKU SI POZORNĚ PŘEČTĚTE TYTO INSTRUKCE A ULOŽTE JE PRO BUDOUCÍ POUŽITÍ.

NEDODRŽENÍ TĚCHTO POKYNŮ A INSTRUKCÍ MŮŽE MÍT VÁŽNÉ NÁSLEDKY PRO BEZPEČNOST VAŠEHO DÍTĚTE.

NIKDY NENECHÁVEJTE DÍTĚ BEZ DOZORU.

Věnujte maximální pozornost dítěti, když se nachází na přebalovací ploše nebo ve vaničce.

Nepoužívejte poškozený nebo rozbitý přebalovací pult s vaničkou.

Nepoužívejte přebalovací pult s vaničkou, pokud nejsou jeho všechny jeho části správně upevněny a seřizeny.

Zkontrolujte, zda jsou všechny upevňovací prvky dobře utažené, protože uvolněný prvek by mohl zranit dítě nebo by se do něj mohl zachytit oděv dítěte (řetízky a podobné, stužky, dudlíky apod.) s nebezpečím udušení.

Uchovávejte v dostatečné vzdálenosti od ohně nebo přímého tepelného zdroje jako elektrická nebo plynová kamínka.

Použití přebalovacího pultu s vaničkou je doporučeno pro děti do maximální váhy 15 kg.

NEBEZPEČÍ PÁDU - Dítě musí být pod stálým dohledem dospělé osoby, aby se zabránilo vážným úrazům nebo dokonce smrti.

NEBEZPEČÍ UTONUTÍ - Dítě musí být stále ve společnosti dospělé osoby, aby nedošlo k jeho utonutí.



DŮLEŽITÉ! Vždy zkontrolujte, zda má voda vhodnou teplotu pro dítě (ani horká, ani studená). Doporučená teplota 37 °C (99 °F).

DŮLEŽITÉ! Nepokládejte dítě do vaničky na břicho.

DŮLEŽITÉ! Jakmile používáte zavřený přebalovací pult, vždy ho zablokujte pryžovou úchytkou.

DŮLEŽITÉ! Před montáží a použitím přebalovacího pultu ho vždy položte na rovnou a stabilní plochu (podlahu).

DŮLEŽITÉ! Nepoužívejte vaničku mimo přebalovací pult.

Zkontrolujte, zda osoby, které používají přebalovací pult s vaničkou, znají jeho správné používání.

Montáž přebalovacího pultu s vaničkou musí provádět výhradně dospělá osoba.

Před použitím vždy zkontrolujte, zda je přebalovací pult s vaničkou kompletně otevřen a zda jsou všechny bezpečnostní prvky správně zapojeny.

Během montáže zkontrolujte, zda je dítě v dostatečné vzdálenosti a zda si v blízkosti nehrají děti.

Před použitím zkontrolujte, zda jsou všechny bezpečnostní prvky správně zapojeny.

Pravidelně kontrolujte správnou funkci bezpečnostních prvků. Pokud se vyskytnou problémy a/nebo závady jakéhokoliv typu, je zakázáno používat přebalovací pult s vaničkou.

Pravidelně kontrolujte opotřebení všech komponentů.

Vždy používejte přebalovací pult s vaničkou na rovné a stabilní ploše; nikdy ho neumísťujte v blízkosti schodů nebo stupínků.

Nikdy nenechávejte ostatní děti hrát si bez dozoru v blízkosti přebalovacího pultu s vaničkou nebo na něj šplhat.

Nepřemisťujte přebalovací pult s vaničkou s dítětem.

Na přebalovací pult nebo do vaničky pokládejte jen jedno dítě.

Jakmile přebalovací pult s vaničkou nepoužíváte, složte ho nebo ho uchovávejte mimo dosah dětí.

Přebalovací pult s vaničkou nesmí sloužit jako hračka.

Zkontrolujte, zda všechny možné zdroje nebezpečí (např. elektrické kabely a dráty) jsou mimo dosah dítěte.

Neumisťujte přebalovací pult s vaničkou blízko oken nebo zdí, aby se dítě na ně nemohlo vyšplhat a spadnout.

Nepoužívejte náhradní díly nebo příslušenství, které nebyly dodány a/nebo doporučeny výrobcem.

Společnost Inglesina Baby Spa odmítá nést odpovědnost za jakékoliv škody na majetku nebo zdraví osob způsobené nevhodným a/nebo nesprávným použitím výrobku.

Společnost Inglesina Baby SpA si vyhrazuje za účelem zlepšení vlastních výrobků aktualizovat a/nebo měnit jakýkoliv technický detail bez předchozího vyrozumění.

PÉČE A ÚDRŽBA

Přebalovací pult s vaničkou můžete čistit houbou navlhčenou vlažnou vodou a jemným čisticím prostředkem. Můžete použít i neagresivní dezinfekční prostředek.

Zvláště rezistentní skvrny mohou být odstraněny neabrazivním krémovým čisticím prostředkem. Nikdy nečistěte přebalovací pult s vaničkou abrazivními prostředky, výrobky na bázi čpavku, savem nebo výrobky na alkoholové bázi.

Nikdy příliš nenamáhejte pohyblivé mechanismy nebo součásti. Pokud si nejste jistí, ověřte si potřebné informace v návodu.

Pohyblivé části mohou být promazány lehkým silikonovým olejem.



POKYNY

SEZNAM SOUČÁSTÍ

OBR 1

- A** Soustava levých nožek (s kolečky)
- B** Spojovací tyčky
- C** Soustava pravých nožek
- D** Opěrná plocha
- E** Tyč na zavěšení ukládacích kapes
- F** Ukládací kapsy
- G** Knoflíky
- H** Přebalovací plocha
- I** Rukojeť přebalovacího pultu
- L** Vanička
- M** Vypouštěcí zátka
- N** Vypouštěcí hadice
- O** Zajišťovací pryžová úchytky přebalovacího pultu
- X** Zoubky

Nespouštějte dítě za žádných okolností z dohledu a vždy jej mějte na dosah.

Odstraňte veškerý obalový materiál a nedovolte, aby s ním děti přišly do kontaktu.

OBR 2/3 MONTÁŽ NOŽEK PŘEBALOVACÍHO PULTU

POZOR! Vždy zkontrolujte, zda jsou spojovací tyče **B** správně připojené na obou stranách, zejména zkontrolujte, zda zoubky **X** vyskočily kompletně ven.



OBR 4/5 MONTÁŽ OPĚRNÉ PLOCHY

OBR 6/7 ZAVĚŠENÍ ÚLOŽNÝCH KAPES

POZOR! Zkontrolujte, zda je tyč **E** správně nasazena, plastová tlačítka musí kompletně vyskočit ven.



OBR 8/9 MONTÁŽ A OTEVŘENÍ PŘEBALOVACÍ PLOCHY

Na podložku vždy položte vycpanou podušku, která je součástí výbavy.

POZOR! Zkontrolujte, zda je přebalovací plocha správně nasazena, plastová tlačítka musí kompletně vyskočit ven.



OBR 10/11/12/13 MONTÁŽ VANIČKY

S vaničkou je třeba vždy používat podložku, v níž je vanička správně usazena.

POZOR! Vždy zkontrolujte, zda vanička **L** je správně nasazena do svého uložení.



OBR 14/15 SKLOPENÍ PŘEBALOVACÍ PLOCHY

POZOR! Jakmile je přebalovací pult sklopený dolů, vždy ho zajistěte pryžovou úchytkou **O**.



OBR 16 POUŽITÍ VANIČKY

POZNÁMKA: před plněním vaničky vodou nezapomeňte nasadit zátku **M**.

POZOR! Vaničku lze naplnit maximálně do úrovně 7 cm ode dna. Voda nesmí nikdy překročit úroveň pupku dítěte. Vždy ověřte, zda voda nesahá příliš vysoko (také s ohledem na pozici dítěte ve vaničce).





POZOR! Respektování doporučené maximální úrovně vody nezaručuje nulové RIZIKO UTOPENÍ dítěte. Je nutné mít dítě vždy v dosahu a nenechat jej bez dozoru, a to ani na pár okamžiků.

POZOR! Vždy zkontrolujte, zda má voda vhodnou teplotu pro dítě (ani horká, ani studená): doporučená teplota 37 °C (99 °F).

OBR 17/18 ULOŽENÍ DÍTĚTE DO VANIČKY



POZOR! Před uložením dítěte do vaničky si vždy připravte vše potřebné pro koupel, abyste nemuseli nechávat dítě samotné.

POZOR!

- Uložte dítě se zády opřenými o nakloněnou stěnu vaničky v období od prvních dnů života až do doby, kdy sedí samo.
- Uložte dítě se zády opřenými o svislou stěnu vaničky od doby, kdy sedí samo.

POZOR! Uložte dítě do vaničky s nožičkami kolem plastového kužele, který zabraňuje sklouznutí do vaničky.

POZOR! Nikdy nepřemísťuje vaničku s dítětem uvnitř.

OBR 19 VYPUŠTĚNÍ VANIČKY

POZNÁMKA: před vyprázdněním vaničky uložte hadici s ventilkem **N** do odvodu vody (např.: bidet, sprcha atd.). Pak vytáhněte zátku z vaničky a vypusťte vodu.



POZOR! Hadici na odvádění vody je třeba po použití uložit na bezpečné místo. Nenechávejte ji připojenou k vaničce, když ji zrovna nepoužíváte.

FIGYELMEZTETÉS



FONTOS: A TERMÉK HASZNÁLATA ELŐTT OLVASSA EL FIGYELMESEN ÉS ŐRIZZE MEG A JELEN HASZNÁLATI ÚTMUTATÓT A TOVÁBBIÁKBAN IS.

AZ ALÁBBI FIGYELMEZTETÉSEK ÉS ÚTMUTATÁSOK BE NEM TARTÁSA SÚLYOSAN VESZÉLYEZTETHETI GYERMEKE BIZTONSÁGÁT.

SOSE HAGYJA A GYERMEKET ŐRIZETLENÜL.

Különösen figyeljen a gyermekekre, amikor a pelenkázón vagy a kádban van.

Ne használja a fürdető-pelenkázó állványt, ha az károsodott vagy törött.

Ne használja a fürdető-pelenkázó állványt, ha nincs minden alkatrésze helyesen rögzítve és beállítva.

Ellenőrizze, hogy az összes rögzítőelem meg legyen erősítve és ne lazuljon ki, mivel ez a gyermek sérülését vagy ruházatának (láncok, szalagok, cumi stb.) beakadását és ezzel a fulladás veszélyét okozhatja.

Tartsa a terméket távol tűztől és közvetlen hőforrásoktól, mint pl. elektromos vagy gázmelegítő.

A fürdető-pelenkázó állvány használata legfeljebb 15 kg-os súlyú gyermekeknél javasolt.

LEESÉS VESZÉLYE – A súlyos, esetenként halálos kimenetelű balesetek megelőzése érdekében a gyermeket közvetlenül és folyamatosan felügyelje egy felnőtt.

VÍZBEFULLADÁS VESZÉLYE – Mindig legyen egy felnőtt a gyermek mellett a vízbefulladás veszélyének elkerülése érdekében.



HU

FONTOS! Mindig ellenőrizze, hogy a víz hőmérséklete megfelel-e a gyermek fürdetéséhez (ne legyen sem túl meleg, sem túl hideg). Javasolt hőmérséklet: 37 °C (99 °F).

FONTOS! Ne helyezze a gyermeket a kádba hassal lefelé fordítva.

FONTOS! Amikor a pelenkázót lehajtja, ügyeljen arra, hogy rögzítse a gumival.

FONTOS! A pelenkázó összeszerelését és használatát megelőzően helyezze sima, stabil felületre (pl. a padlóra).

FONTOS! Ne használja a kádat a pelenkázótól különválasztva.

Győződjön meg arról, hogy a fürdető-pelenkázó állványt használó személy tisztában legyen annak helyes használati módjával.

A fürdető-pelenkázó állvány összeszerelését kizárólag felnőtt végezheti.

Használat előtt mindig ellenőrizze, hogy a fürdető-pelenkázó állvány teljesen ki van-e nyitva és az összes biztonsági szerkezet rögzítve van-e.

Az összeszerelés során ellenőrizze, hogy a gyermek megfelelő távolságban legyen, illetve hogy ne játsszanak gyermekek a közelben.

A használat előtt ellenőrizze, hogy az összes biztonsági szerkezet megfelelően van-e rögzítve.

Rendszeresen ellenőrizze a biztonsági szerkezetek megfelelő működését. Ha bármilyen működési rendellenességet tapasztal, a fürdető-pelenkázó állvány használata tilos.

Rendszeresen ellenőrizze az összes alkatrész kopását.

A fürdető-pelenkázó állványt mindig sima, stabil felületen használja, sose állítsa lépcső vagy lépcsőfok közelébe.

Ne engedje, hogy a fürdető-pelenkázó állvány közelében a gyermekek felügyelet nélkül játsszanak, vagy az állványra felmásszanak.

Ne mozdítsa el a fürdető-pelenkázó állványt, amikor a gyermek rajta van.

A fürdető-pelenkázó állványt egyszerre csak egy gyermekkel használja.

Amikor a fürdető-pelenkázó állványt nem használja, rakja el, illetve tartsa távol a gyermekektől.

A fürdető-pelenkázó állványt tilos játékszerként használni.

Ellenőrizze, hogy az összes lehetséges veszélyforrás (pl. elektromos vezetékek) a gyermektől el legyen zárva. Ne állítsa a fürdető-pelenkázó állványt ablak vagy falpárkány mellé, mert fennáll annak a veszélye, hogy a gyermek átmászik azokra és leesik.

Ne használjon a termékhez nem tartozó, illetve a gyártó által jóvá nem hagyott alkatrészeket és kiegészítőket.

Az Inglesina Baby SpA nem vállal felelőséget a termék nem rendeltetésszerű, vagy helytelen használatából származó személyi vagy tárgyi károkért.

Az Inglesina Baby SpA fenntartja annak jogát, hogy jobbítási célból termékei műszaki és esztétikai részleteit külön tájékoztatás nélkül megváltoztassa, megújítsa.

KEZELÉS ÉS KARBANTARTÁS

A fürdető-pelenkázó állvány langyos vízzel és kímélő tisztítószerrel átitatott szivaccsal tisztítható. Nem túl erős fertőtlenítőszer is alkalmazható.

A különösen nehezen tisztítható foltokat nem dörzshatású tisztítókrémmel távolíthatja el. Sose tisztítsa a fürdető-pelenkázó állványt dörzshatású, ammónia, hipó vagy alkoholtartalmú szerekkel.

Sose erőltesse a szerkezeteket és a mozgó részeket. Ha nem biztos a tennivalókban, olvassa el az útmutatóban található tudnivalókat.

A mozgó részek szilikonos kenőolajjal kenhetők.



HASZNÁLATI ÚTMUTATÓ

AZ ALKATRÉSZEK JEGYZÉKE

1. ÁBRA

- A** Bal oldali lábak (kerekekkel)
- B** Összekötő rudak
- C** Jobb oldali lábak
- D** Tartólap
- E** Tartózseb rúdja
- F** Tartózseb
- G** Patentgombok
- H** Pelenkázó asztal
- I** Pelenkázó asztal fogója
- L** Gyermekekád
- M** Leeresztő dugó
- N** Leeresztő cső
- O** Pelenkázó záró gumi
- X** Rögzítő fogak

Soha ne veszítse el szem elől gyermekét, és mindig maradjon tőle karnyújtási távolságra.

A csomagolóanyag egészét helyezze a hulladékba, és ügyeljen arra, hogy ne kerüljön gyermekek kezébe.

2/3. **ÁBRA** A PELENKÁZÓ ÁLLVÁNY TARTÓLÁBAINAK ÖSSZESZERELÉSE

FIGYELEM! Mindig ellenőrizze, hogy a **B** összekötő rudakat mindkét végükön megfelelően rögzítette-e, és az **X** rögzítő fogak teljesen kiállnak-e a nyílásokból.



4/5. **ÁBRA** A TARTÓLAP ÖSSZESZERELÉSE

6/7. **ÁBRA** A TARTÓZSEB FELSZERELÉSE

FIGYELEM! Ellenőrizze, hogy megfelelően rögzítette-e az **E** összekötő rudat, és hogy a műanyag gombok fogak teljesen kiállnak-e a nyílásokból.



8/9. **ÁBRA** A PELENKÁZÓ ASZTAL ÖSSZESZERELÉSE ÉS KINYITÁSA

A pelenkázóra mindig helyezze rá a mellékelt bélelt lapot.

FIGYELEM! Ellenőrizze, hogy megfelelően rögzítette-e a pelenkázó asztalt, és hogy a műanyag gombok fogak teljesen kiállnak-e a nyílásokból.



10/11/12/13. **ÁBRA** A GYERMEKKÁD FELSZERELÉSE

A pelenkázót csak akkor használja, ha a gyermekkádat a helyén van.

FIGYELEM! Mindig ellenőrizze, hogy helyesen rögzítette-e a gyermekkádat.



14/15. **ÁBRA** A PELENKÁZÓ ASZTAL LEHAJTÁSA

FIGYELEM! Amikor lehajtotta a pelenkázót, mindig rögzítse az **O** gumival.



16. **ÁBRA** A GYERMEKKÁD HASZNÁLATA

MEGJEGYZÉS: mindig illessze be az **M** dugót, mielőtt megtöltené a kádat.

FIGYELEM! A gyermekkádat az aljától számítva legfeljebb 7 cm-es szintig szabad megtölteni, a víz szintje ne haladja meg semmi esetre sem a gyermek köldökének magasságát. Ellenőrizze, hogy a víz szintje ne legyen túl magas a gyermeknek a kádban elfoglalt helyzetéhez képest.





FIGYELEM! A megjelölt maximális vízszint betartása nem nyújt védelmet a gyermek FULLADÁSÁNAK VESZÉLYE ellen: maradjon mindig karnyújtásnyira a gyermektől és sose hagyja felügyelet nélkül, még néhány másodpercre sem.

FIGYELEM! Mindig ellenőrizze, hogy a víz hőmérséklete megfelel-e a gyermek fürdetéséhez (ne legyen sem túl meleg, sem túl hideg). Javasolt hőmérséklet: 37 °C (99 °F).

17/18. ÁBRA A GYERMEK ELHELYEZÉSE A KÁDBAN



FIGYELEM! Mindig készítse elő a fürdetéshez szükséges összes kelléket, mielőtt a gyermeket a kádba helyezni: ez azért fontos, hogy később ne kelljen a gyereket egy pillanatra sem magára hagynia.

FIGYELEM!

- Néhány napos korától egészen addig, míg magától meg fel nem ül, úgy ültesse a gyermeket a kádba, hogy a háta a kád rézsútós oldalának támaszkodjon.
- Amikor a gyermek már magától tud ülni, úgy ültesse a gyermeket a kádba, hogy a háta a kád függőleges oldalának támaszkodjon.

FIGYELEM! A műanyag kúp a gyermek lábai között legyen, ezzel csökkenti a megcsúszás veszélyét.

FIGYELEM! Ne mozdítsa el a kádat, amikor a gyermek benne ül.

19. ÁBRA A GYERMEKKÁD KIÜRÍTÉSE

MEGJEGYZÉS: a kád kiürítése előtt helyezze az **N** csövet és a szelepet egy lefolyóba (pl. bidé, zuhanyozó stb. lefolyójába). Ezután vegye ki a kád dugóját és eressze le a vizet.



FIGYELEM! Használat után tegye el biztonságos helyre a vízleeresztő csövet. Ne hagyja a gyermekkádroz csatlakoztatva, amikor nem használja.

ΠΡΟΕΙΔΟΠΟΙΗΣΕΙΣ



ΣΗΜΑΝΤΙΚΟ: ΔΙΑΒΑΣΤΕ ΠΡΟΣΕΚΤΙΚΑ ΑΥΤΕΣ ΤΙΣ ΟΔΗΓΙΕΣ ΠΡΙΝ ΧΡΗΣΙΜΟΠΟΙΗΣΕΤΕ ΤΟ ΠΡΟΪΟΝ ΚΑΙ ΦΥΛΑΞΤΕ ΤΙΣ ΓΙΑ ΝΑ ΤΙΣ ΣΥΜΒΟΥΛΕΥΕΣΤΕ ΣΤΟ ΜΕΛΛΟΝ.

Η ΜΗΤΗΡΗΣΗ ΑΥΤΩΝ ΤΩΝ ΠΡΟΕΙΔΟΠΟΙΗΣΕΩΝ ΚΑΙ ΟΔΗΓΙΩΝ ΜΠΟΡΕΙ ΝΑ ΕΧΕΙ ΣΟΒΑΡΕΣ ΕΠΙΠΤΩΣΕΙΣ ΓΙΑ ΤΗΝ ΑΣΦΑΛΕΙΑ ΤΟΥ ΠΑΙΔΙΟΥ ΣΑΣ.

ΜΗΝ ΑΦΗΝΕΤΕ ΠΟΤΕ ΤΟ ΠΑΙΔΙ ΧΩΡΙΣ ΕΠΙΤΗΡΗΣΗ.

Να προσέχετε το περισσότερο δυνατό όσο βρίσκεται στην αλλαξιέρα ή στη λεκανίτσα.

Μη χρησιμοποιείτε το μπανάκι-αλλαξιέρα αν έχει υποστεί βλάβη ή είναι σπασμένο.

Μη χρησιμοποιείτε το μπανάκι-αλλαξιέρα αν δεν είναι όλα τα μέρη του σωστά στερεωμένα και ρυθμισμένα.

Να σιγουρεύεστε ότι όλα τα εξαρτήματα στερέωσης είναι καλά σφιγμένα και δεν είναι κανένα χαλαρό γιατί μπορεί να τραυματίσει το μωρό ή να μπλεχτούν τα ρουχάκια του (αλυσιδίτσες και τα παρόμοια, κορδέλες, πιπίλες κ.τ.λ...) με κίνδυνο στραγγαλισμού.

Έχετε το προϊόν μακριά από τη φωτιά και από άμεσες πηγές θερμότητας, όπως σόμπες ηλεκτρικές ή γκαζιού.

Η χρήση του μάνιου-αλλαξιέρα συνιστάται για μωρά βάρους μέχρι 15 kg το ανώτερο.

ΚΙΝΔΥΝΟΣ ΠΤΩΣΗΣ – Για να αποφύγετε σοβαρούς τραυματισμούς ή ακόμη και το θάνατο, το μωρό πρέπει να είναι πάντα υπό τον άμεσο έλεγχο ενός ενήλικα.

ΚΙΝΔΥΝΟΣ ΠΝΙΓΜΟΥ – Πρέπει πάντα να παραμένει κοντά στο μωρό ένας ενήλικας για την πρόληψη πνιγμού.



EL

ΣΗΜΑΝΤΙΚΟ! Να σιγουρεύεστε πάντα ότι η θερμοκρασία του νερού είναι κατάλληλη για το μωρό (ούτε πολύ ζεστό ούτε πολύ κρύο). Συνιστώμενη θερμοκρασία 37 °C (99 °F).

ΣΗΜΑΝΤΙΚΟ! Μη βάζετε ποτέ το μωρό μέσα στη λεκανίτσα με την κοιλιά προς τα κάτω.

ΣΗΜΑΝΤΙΚΟ! Όταν χρησιμοποιείτε την αλλαξιέρα κλειστή, να βεβαιώνετε πάντα ότι την έχετε ασφαλίσει με την ειδική ελαστική ταινία.

ΣΗΜΑΝΤΙΚΟ! Πριν από κάθε άλλη συναρμολόγηση και πριν τη χρήση της αλλαξιέρας, τοποθετήστε τη σε μια επίπεδη και σταθερή επιφάνεια (δάπεδο).

ΣΗΜΑΝΤΙΚΟ! Μη χρησιμοποιείτε τη λεκανίτσα χωριστά από την αλλαξιέρα.

Βεβαιωθείτε ότι όποιος χρησιμοποιεί το μπανάκι-αλλαξιέρα γνωρίζει τη σωστή της χρήση.

Οι ενέργειες συναρμολόγησης του μπάνιου-αλλαξιέρα πρέπει να γίνονται αποκλειστικά από ενήλικα.

Να βεβαιώνετε πάντα ότι το μπανάκι-αλλαξιέρα είναι εντελώς ανοιχτό πριν από τη χρήση και ότι όλα τα εξαρτήματα ασφαλείας είναι αγκιστρωμένα.

Στη διάρκεια των ενεργειών συναρμολόγησης, να σιγουρεύεστε ότι το παιδί βρίσκεται σε κατάλληλη απόσταση και ότι δεν υπάρχουν παιδιά που παίζουν εκεί κοντά.

Πριν τη χρήση βεβαιωθείτε ότι όλοι οι μηχανισμοί ασφαλείας έχουν τοποθετηθεί σωστά.

Να ελέγχετε τακτικά τα εξαρτήματα ασφαλείας για να βεβαιώνετε ότι λειτουργούν σωστά. Σε περίπτωση που ανακαλύψετε προβλήματα και / ή ανωμαλίες οποιουδήποτε τύπου απαγορεύεται να χρησιμοποιήσετε το μπανάκι-αλλαξιέρα.

Να ελέγχετε τακτικά όλα τα μέρη για να εξακριβώνετε αν έχουν υποστεί φθορά.

Να χρησιμοποιείτε πάντα το μπανάκι-αλλαξιέρα σε σταθερή, επίπεδη επιφάνεια: μην την τοποθετείτε ποτέ κοντά σε σκάλες ή σκαλιά.

Μην αφήνετε άλλα παιδιά να παίζουν χωρίς επιτήρηση κοντά στο μπανάκι-αλλαξιέρα ή να σκαρφαλώνουν πάνω του.

Μην αλλάζετε θέση στο μπανάκι-αλλαξιέρα με το παιδί μέσα.

Να χρησιμοποιείτε το μπανάκι-αλλαξιέρα με ένα μόνο παιδί τη φορά.

Όταν δε χρησιμοποιείτε το μπανάκι-αλλαξιέρα, πρέπει να το βάζετε στην άκρη και οπωσδήποτε μακριά από τα παιδιά.

Το μπανάκι-αλλαξιέρα δεν πρέπει να χρησιμοποιείται ως παιχνίδι.

Βεβαιωθείτε ότι όλες οι πιθανές πηγές κινδύνου (π.χ. σύρματα και ηλεκτρικά καλώδια) βρίσκονται μακριά από το παιδί. Μην τοποθετείτε το μπανάκι-αλλαξιέρα κοντά σε παράθυρα ή τοίχους για να αποφύγετε επίσης τον κίνδυνο να σκαρφαλώσει το μωρό σ' αυτά και να πέσει.

Μη χρησιμοποιείτε ανταλλακτικά ή εξαρτήματα που δεν παρέχονται και / ή σε κάθε περίπτωση δεν είναι εγκεκριμένα από τον Κατασκευαστή.

Η Inglesina Baby Spa αποποιείται κάθε ευθύνη για βλάβες σε πράγματα ή άτομα που προκαλούνται από ακατάλληλη και / ή λανθασμένη χρήση του προϊόντος.

Η Inglesina Baby Spa, προκειμένου να βελτιώσει τα προϊόντα της, διατηρεί το δικαίωμα να ενημερώνει και / ή να τροποποιεί οποιαδήποτε τεχνική ή αισθητική λεπτομέρεια χωρίς προειδοποίηση.

ΦΡΟΝΤΙΔΑ ΚΑΙ ΣΥΝΤΗΡΗΣΗ

Το μπανάκι-αλλαξιέρα μπορεί να καθαριστεί με σφουγγάρι, χλιαρό νερό και ένα ελαφρύ απορρυπαντικό. Μπορεί επίσης να χρησιμοποιηθεί ένα ήπιο απολυμαντικό.

Οι ιδιαίτερα επίμονοι λεκέδες μπορούν να αφαιρεθούν με μια μη λειαντική καθαριστική κρέμα. Μην καθαρίζετε ποτέ το μπανάκι-αλλαξιέρα με λειαντικά, προϊόντα με βάση την αμμωνία ή τη χλωρίνη ή καθαριστικά με οινόπνευμα.

Μην ασκείτε ποτέ πίεση σε μηχανισμούς ή κινητά μέρη. Αν δεν είστε σίγουροι, κοιτάξτε πρώτα τις οδηγίες.

Τα κινητά μέρη μπορούν να λιπανθούν με ελαφρύ λάδι σιλικόνης.



ΟΔΗΓΙΕΣ

ΚΑΤΑΛΟΓΟΣ ΕΞΑΡΤΗΜΑΤΩΝ

ΕΙΚ 1

- A** Ομάδα αριστερών ποδιών (με ρόδες)
- B** Ράβδοι σύνδεσης
- C** Ομάδα δεξιών ποδιών
- D** Ράφι για τις πετσέτες
- E** Ράβδος για τη θήκη μικροαντικειμένων
- F** Θήκη μικροαντικειμένων
- G** Κουμπιά
- H** Αλλαξιέρα
- I** Χειρολαβή αλλαξιέρας
- L** Λεκανίτσα
- M** Πώμα αποχέτευσης
- N** Σωλήνας αποχέτευσης
- O** Ελαστική ταινία για το κλείσιμο της αλλαξιέρας
- X** Δοντάκια

Μην αφήνετε ποτέ από τα μάτια σας το μωρό σας για κανένα λόγο και έχετε το πάντα σε μικρή απόσταση από σας.

Πετάξτε όλα τα υλικά συσκευασίας και σε κάθε περίπτωση φυλάξτε τα μακριά από τα παιδιά.

ΕΙΚ 2/3 ΣΥΝΑΡΜΟΛΟΓΗΣΗ ΤΩΝ ΠΟΔΙΩΝ ΤΗΣ ΑΛΛΑΞΙΕΡΑΣ

ΠΡΟΣΟΧΗ! Να σιγουρεύεστε πάντα ότι οι ράβδοι σύνδεσης **B** έχουν αγκιστρωθεί σωστά και στις δυο πλευρές, ελέγχοντας αν τα δοντάκια **X** έχουν βγει εντελώς έξω.



ΕΙΚ 4/5 ΣΥΝΑΡΜΟΛΟΓΗΣΗ ΡΑΦΙΟΥ ΓΙΑ ΤΙΣ ΠΕΤΣΕΤΕΣ

ΕΙΚ 6/7 ΑΓΚΙΣΤΡΩΣΗ ΤΗΣ ΘΗΚΗΣ ΜΙΚΡΟΑΝΤΙΚΕΙΜΕΝΩΝ

ΠΡΟΣΟΧΗ! Σιγουρευτείτε ότι η ράβδος **E** έχει αγκιστρωθεί σωστά ελέγχοντας αν τα πλαστικά κουμπιά έχουν βγει εντελώς έξω.



ΕΙΚ 8/9 ΣΥΝΑΡΜΟΛΟΓΗΣΗ ΚΑΙ ΑΝΟΙΓΜΑ ΤΗΣ ΑΛΛΑΞΙΕΡΑΣ

Πάνω στην αλλαξιέρα βάζετε πάντα το προστατευτικό κάλυμμα που παρέχεται.

ΠΡΟΣΟΧΗ! Σιγουρευτείτε ότι η αλλαξιέρα έχει αγκιστρωθεί σωστά ελέγχοντας αν τα πλαστικά κουμπιά έχουν βγει εντελώς έξω.



ΕΙΚ 10/11/12/13 ΣΥΝΑΡΜΟΛΟΓΗΣΗ ΤΗΣ ΛΕΚΑΝΗΣ

Η αλλαξιέρα πρέπει να χρησιμοποιείται πάντα με τη λεκάνη τοποθετημένη στη θέση της.

ΠΡΟΣΟΧΗ! Να σιγουρεύεστε πάντα ότι η λεκανίτσα **L** έχει τοποθετηθεί σωστά στη θέση της.



ΕΙΚ 14/15 ΚΛΕΙΣΙΜΟ ΤΗΣ ΑΛΛΑΞΙΕΡΑΣ

ΠΡΟΣΟΧΗ! Όταν η αλλαξιέρα είναι σε κλειστή θέση, να την ασφαρίζετε πάντα με την ειδική ελαστική ταινία **O**.



ΕΙΚ 16 ΧΡΗΣΙΜΟΠΟΙΗΣΗ ΤΗΣ ΛΕΚΑΝΙΤΣΑΣ

ΣΗΜΕΙΩΣΗ: να θυμάστε να βάζετε πάντα το πώμα **M** πριν γεμίσετε τη λεκανίτσα με νερό.

ΠΡΟΣΟΧΗ! Η λεκάνη πρέπει να γεμίζει μέχρι 7 εκ. το μέγιστο από τον πυθμένα και το νερό δεν πρέπει ποτέ να είναι πιο πάνω από τον ομφαλό του μωρού. Βεβαιώνετε πάντα ότι η στάθμη του νερού δεν είναι πάρα πολύ υψηλή λαμβάνοντας επίσης υπόψη τη θέση του μωρού μέσα στη λεκάνη.





ΠΡΟΣΟΧΗ! Με την τήρηση της μέγιστης στάθμης του νερού δεν εξασφαλίζεται ότι δεν θα υπάρχει **ΚΙΝΔΥΝΟΣ ΠΝΙΓΜΟΥ** του μωρού: πρέπει να έχετε πάντα το μωρό σε μικρή απόσταση από σας και δεν πρέπει να το αφήνετε ποτέ χωρίς επιτήρηση, ούτε για λίγα δευτερόλεπτα.

ΠΡΟΣΟΧΗ! Να σιγουρεύεστε πάντα ότι η θερμοκρασία του νερού είναι κατάλληλη για το μωρό (ούτε πολύ ζεστό ούτε πολύ κρύο): συνιστώμενη θερμοκρασία 37 °C (99 °F).

ΕΙΚ 17/18 ΠΩΣ ΝΑ ΒΑΛΕΤΕ ΤΟ ΜΩΡΟ ΣΤΗ ΛΕΚΑΝΙΤΣΑ



ΠΡΟΣΟΧΗ! Να έχετε πάντα έτοιμα όλα όσα χρειάζονται για το μπανάκι του μωρού πριν το βάλετε στη λεκανίτσα: έτσι, δεν θα αφήσετε ποτέ μόνο του το μωρό.

ΠΡΟΣΟΧΗ!

- Βάλτε το μωρό με την πλάτη ακουμπισμένη στην πλάγια πλευρά της λεκανίτσας από τις πρώτες μέρες του μέχρι που να μπορεί να κάθεται μόνο του.
- Βάλτε το μωρό με την πλάτη ακουμπισμένη στην κάθετη πλευρά της λεκανίτσας από τότε που θα μπορεί να κάθεται μόνο του.

ΠΡΟΣΟΧΗ! Τοποθετήστε πάντα τα πόδια του μωρού γύρω από τον πλαστικό κώνο, για να μειώσετε τον κίνδυνο να γλιστρήσει μέσα στη λεκανίτσα.

ΠΡΟΣΟΧΗ! Μην αλλάζετε ποτέ θέση στη λεκανίτσα με το μωρό μέσα.

ΕΙΚ 19 ΕΚΚΕΝΩΣΗ ΤΗΣ ΛΕΚΑΝΙΤΣΑΣ

ΣΗΜΕΙΩΣΗ: πριν αδειάσετε τη λεκανίτσα, βάλτε τη βαλβίδα με το σωλήνα **N** σε ένα μέρος όπου μπορεί να αποχετευτεί το νερό (π.χ.: μπιντέ, ντουζιέρα κ.τ.λ. ...). Μετά, αφαιρέστε το πώμα από το μέσα μέρος της λεκανίτσας και αφήστε το νερό να τρέξει.



ΠΡΟΣΟΧΗ! Μετά τη χρήση ο σωλήνας αποχέτευσης του νερού πρέπει να αποθηκεύεται σε ασφαλές μέρος. Όταν δε χρησιμοποιείται μην τον αφήνετε συνδεδεμένο με τη λεκάνη.

ВНИМАНИЕ



ВАЖНО: ПРОЧЕТЕТЕ ВНИМАТЕЛНО ТЕЗИ ИНСТРУКЦИИ, ПРЕДИ ДА ИЗПОЛЗВАТЕ ПРОДУКТА, И ГИ ЗАПАЗЕТЕ ЗА СЛЕДВАЩИ СПРАВКИ.

НЕСПАЗВАНЕТО НА НАСТОЯЩИТЕ ПРЕДУПРЕЖДЕНИЯ И УКАЗАНИЯ МОЖЕ ДА ДОВЕДЕ ДО СЕРИОЗНИ ПОСЛЕДСТВИЯ, СВЪРЗАНИ С БЕЗОПАСНОСТТА НА ВАШЕТО ДЕТЕ.



НИКОГА НЕ ОСТАВЯЙТЕ ДЕТЕТО БЕЗ НАБЛЮДЕНИЕ.



Бъдете много внимателни, докато то е на плота за повиване или във ваничката.

Не използвайте плота за повиване с ваничка, ако е повреден или счупен.

Не използвайте плота за повиване с ваничка, ако всички негови части не са правилно фиксирани и регулирани.

Убедете се, че всички фиксиращи елементи са добре затегнати и нито един от тях не е разхлабен, тъй като това би могло да нарани детето или да закачи части от облеклото му (верижки и други подобни, ленти, биберони и т.н..) с риск от удушване. Съхранявайте продукта далече от източници на огън и преки източници на топлина, като електрически или газови печки.

Препоръчва се плотът за повиване с ваничка да се използва за деца с тегло до 15 кг. **ОПАСНОСТ ОТ ПАДАНЕ** - За предпазване от тежки увреждания или дори смърт детето винаги трябва да бъде под прякото наблюдение на възрастен.

ОПАСНОСТ ОТ УДАВЯНЕ - За предпазване от удавяне винаги близо до детето трябва да има възрастен.

ВНИМАНИЕ! Винаги проверявайте дали водата е с подходяща за детето температура (нито много топла, нито много студена). Подходяща температура 37 °C (99 °F).

ВАЖНО! Не поставяйте детето във ваничката легнало по корем.

ВАЖНО! Когато плотът за повиване се използва в затворено положение, никога не забравяйте да го блокирате чрез специално предназначения за това ластик.

ВАЖНО! Преди всякакво друго монтиране или използване на плота за повиване той трябва да се постави върху равна и стабилна повърхност (под).

ВАЖНО! Не използвайте ваничката отделно от плота за повиване.

Убедете се, че лицето, което ползва плота за повиване, знае как да го използва правилно.

Действията по монтиране на плота за повиване с ваничка трябва да се изпълняват само от възрастен.

Преди да ползвате плота за повиване с ваничка, винаги трябва да проверявате дали е отворен изцяло и дали всички обезопасителни приспособления са фиксирани.

При извършване на действия по монтиране се убедете, че детето е на достатъчно разстояние и че наблизо не играят деца.

Преди използване проверете за правилното свързване на всички обезопасителни механизми.

Редовно проверявайте обезопасителните приспособления, за да сте сигурни, че работят правилно. В случай че се установят проблеми и/или неизправности от всякакъв вид, се забранява използването на плота за повиване с ваничка.

Редовно проверявайте всички компоненти, за да установите степента им на изхабяване.

Винаги при използване на плота с ваничка го поставяйте на стабилна равна повърхност, далече от стълби и прагове.

Не допускайте други деца да играят близо до плота за повиване с ваничка или да се катерят по него.

Никога не местете ваничката, когато детето е в нея.

Не използвайте плота за повиване с ваничка за повече от едно дете едновременно.

Когато не се използва, плотът за повиване с ваничка трябва да се съхранява далече от достъп на деца.

Плотът за повиване с ваничка не трябва да се използва като играчка.

Убедете се, че всички възможни източници на опасност (напр. кабели или електрически проводници) са далеч от достъпа на детето. Не поставяйте плота за повиване с ваничка близо до прозорци или стени, за да избегнете риска от катерене и падане на детето от тях.

Не използвайте резервни части или аксесоари, които не са доставени и/или одобрени от производителя.

L'Inglesina Baby SpA не носи отговорност за щети на предмети или лица, причинени

от използване на средството по начин, който не е правилен или не е в съответствие с неговото предназначение.

С цел подобряване на произвежданите от него продукти дружеството L'Inglesina Baby SpA си запазва правото да осъвременява или изменя всякакви естетически технически подробности без предизвестие.

ПОЧИСТВАНЕ И ПОДДРЪЖКА

Плотът за повиване с ваничка може да се почиства с гъба и хладка вода със слаб перилен препарат. Може да се използва и дезинфекционен препарат, който не е агресивен.

Особено трудно отстранимите петна могат да се почистват с неабразивен почистващ крем. Плотът за повиване никога не трябва да се почиства с абразивни препарати на база амоняк или белина или перилни препарати със спирт.

Механизмите или движещите се части никога не трябва да се манипулират със сила.

Ако не сте сигурни, първо проверете инструкциите.

Движещите се части могат да се смазват с леко силиконово масло.



ИНСТРУКЦИИ

СПИСЪК НА КОМПОНЕНТИТЕ

ФИГ. 1

- A** Възел лява стойка (с колелца)
- B** Шини за свързване
- C** Възел дясна стойка
- D** Опорен рафт
- E** Шина за носач на предмети
- F** Носач на предмети
- G** Фиксиращи щифтове
- H** Плот за повиване
- I** Ръкохватка на плота за повиване
- L** Ваничка
- M** Тапа за източване
- N** Тръба за източване
- O** Ластик за затваряне на плота за повиване
- X** Зъбци

Никога и по никаква причина не изпускайте от поглед Вашето дете и винаги бъдете близо до него.

Отстранете целия опаковъчен материал и във всеки случай го поставете далеч от достъпа на деца.

ФИГ. 2/3 МОНТАЖ НА ВЪЗЛИТЕ НА СТОЙКАТА НА ПЛОТА ЗА ПОВИВАНЕ

ВНИМАНИЕ! Трябва винаги да сте сигурни, че свързващите шини **В** са фиксирани правилно от двете страни, като проверите дали зъбците **Х** са излезли напълно.



ФИГ. 4/5 МОНТИРАНЕ НА ОПОРНИЯ РАФТ

ФИГ. 6/7 ЗАХВАЩАНЕ НА НОСАЧА НА ПРЕДМЕТИ

ВНИМАНИЕ! Убедете се, че шината **Е** е захваната правилно, като проверите дали фиксиращите пластмасови щифтове са излезли напълно.



ФИГ. 8/9 МОНТИРАНЕ И ОТВАРЯНЕ НА ПЛОТА ЗА ПОВИВАНЕ

Винаги използвайте подплатената подложка върху плота за повиване.

ВНИМАНИЕ! Убедете се, че плотът е захванат правилно, като проверите дали фиксиращите пластмасови щифтове са излезли напълно.



ФИГ. 10/11/12/13 МОНТАЖ НА ВАНИЧКАТА

При използване на плота за повиване ваничката трябва винаги да е поставена в специалното ѝ гнездо.

ВНИМАНИЕ! Винаги проверявайте дали ваничката **Л** е поставена правилно в предназначения за нея гнездо.



ФИГ. 14/15 ЗАТВАРЯНЕ НА ПЛОТА ЗА ПОВИВАНЕ

ВНИМАНИЕ! Когато плотът за повиване е в затворено положение, винаги го блокирайте чрез специалния ластик **О**.



ФИГ. 16 ИЗПОЛЗВАНЕ НА ВАНИЧКАТА

ЗАБЕЛЕЖКА: Никога не забравяйте да поставите тапата **М**, преди да напълните ваничката с вода.



ВНИМАНИЕ! Ваничката трябва да се напълни най-много до 7 см от дъното, като водата никога не трябва да превишава нивото на пъпа на детето. Винаги проверявайте нивото на водата да не бъде прекалено високо, като имате предвид също и положението на детето във ваничката.

ВНИМАНИЕ! Въпреки спазването на посоченото максимално ниво на водата съществува **ОПАСНОСТ ОТ УДАВЯНЕ** на детето: необходимо е да сте винаги близо до него и никога да не го оставяте без наблюдение, дори и за няколко секунди.

ВНИМАНИЕ! Винаги проверявайте дали водата е с подходяща за детето температура (нито много топла, нито много студена). Подходяща температура 37 °C (99 °F).

ФИГ. 17/18 ПОЛОЖЕНИЕ НА ДЕТЕТО ВЪВ ВАНИЧКАТА



ВНИМАНИЕ! Винаги подготвяйте всичко необходимо за банята, преди да поставите детето във ваничката. Това е необходимо, за да не оставяте никога детето само.

ВНИМАНИЕ!

- През първите дни поставяйте детето облежнато на полегатата страна на ваничката до момента, когато ще може да седи само.
- Поставяйте детето облежнато на вертикалната стена на ваничката от момента, когато ще може да седи само.

ВНИМАНИЕ! Винаги поставяйте крачетата на детето от двете страни на пластмасовия конус, за да намалите риска от подхлъзване във ваничката.

ВНИМАНИЕ! Никога не местете ваничката, когато детето е в нея.

ФИГ. 19 ИЗТОЧВАНЕ НА ВАНИЧКАТА

ЗАБЕЛЕЖКА: преди да източите ваничката, поставете края на тръбата за източване **N** в сифона за източване на вода (напр. биде, душ-кабина и т.н.). След това махнете тапата, за да източите водата от ваничката.



ВНИМАНИЕ! След използването ѝ тръбата за източване на водата трябва се постави на безопасно място. Не трябва да се оставя свързана към ваничката, когато не се използва.

UYARI



ÖNEMLİ: ÜRÜNÜ KULLANMAYA BAŞLAMADAN ÖNCE BU UYARILARI DİKKATLİCE OKUYUNUZ VE GEREKLİ GÖRÜLDÜĞÜ HALLERDE KULLANMAK ÜZERE MUHAFAZA EDİNİZ.

İŞBU UYARILARIN DİKKATE ALINMAMASI HALİNDE BEBEĞİNİZİN CAN GÜVENLİĞİ CİDDİ BİR TEHLİKEYE GİREBİLİR.

BEBEĞİ KEŞİNLİKLE YALNIZ BIRAKMAYINIZ.

Alt değiştirme düzlemi üzerinde veya küvetin içindeyken azami dikkatinizi veriniz.

Arızalı veya kırık olması halinde banyo – alt değiştirme sehpasını kullanmayınız.

Tüm kısımları düzgün şekilde sabitlenmediği veya ayarlanmadığı durumlarda, banyo – alt değiştirme sehpasını kullanmayınız.

Tespit bağlantılarının gevşek olmadığından emin olunuz; gevşek bağlantılar bebeğinize zarar verebilir, zincir ve benzeri, kurdele, emzik vb gibi aksesuarlarına takılıp boğulmasına yol açabilir.

Ürünü ateşten ve elektrikli veya gazlı soba gibi doğrudan ısı yayan kaynaklardan uzak tutunuz.

Banyo – alt değiştirme sehpası, azami 15 kg'lık bebekler için kullanılmalıdır.

DÜŞME TEHLİKESİ – ciddi yaralanmaları veya ölümleri engellemek amacı ile bebek, mutlak surette bir yetişkinin sürekli kontrolü altında bulundurulmalıdır.

BOĞULMA TEHLİKESİ – boğulmayı önlemek amacı ile bir yetişkinin mutlak surette bebeğin yanında bulunması şarttır.



DİKKAT! Su sıcaklığının bebeğe uygun olduğundan emin olunuz (ne çok sıcak ne de çok soğuk): tavsiye edilen sıcaklık: 37 °C (99 °F).

DİKKAT! Bebeğinizi, yüzükoyun bir şekilde küvete yerleştirmeyiniz.

DİKKAT! Alt değiştirme düzlemi kullanıldığında, mutlak surette lastik ile kilitleyiniz.

DİKKAT! Montaja geçmeden ve alt değiştirme sehpasını kullanmadan önce, mutlak surette düzgün ve sağlam bir sathın üzerine yerleştiriniz.

DİKKAT! Küveti, alt değiştirme sehpasından ayrı kullanmayınız.

Banyo – alt deęiřtirme sehhasını kullanacak olan kiřinin, kullanım řekli hakkında bilgilendirilmiř olmasına azami dikkat gsteriniz.

Banyo – alt deęiřtirme sehhasının montajı, sadece bir yeti°kin tarafından yapılmalıdır.

Kullanımdan nce banyo – alt deęiřtirme sehhasının tamamen aık ve bilumum emniyet tertibatının takılı olduęundan emin olunuz.

Montaj iřlemleri esnasında bebeęin emniyetli bir mesafede bulunmasına ve yakınlarda oynayan ocukların bulunmamasına dikkat ediniz.

Kullanımdan nce bilumum emniyet mekanizmalarının doęru řekilde monte edildiklerinden emin olunuz.

Emniyet tertibatlarını dzenli olarak kontrol ediniz ve dzgn alıřtıklarından emin olunuz. Herhangi bir sorunun ve/veya problemin tespit edilmesi halinde, banyo – alt deęiřtirme sehhasının kullanılması kesinlikle yasaktır.

Ařınma seviyelerini tespit etmek amacı ile tm bileřenleri dzeli olarak kontrol ediniz.

Banyo – alt deęiřtirme sehhasını mutlak surette dzgn satıhlı bir yerde kullanınız; asla merdiven veya basamakların yanına yerleřtirmeyiniz.

ocukların banyo – alt deęiřtirme sehhaslarının yakınlarda oynamalarına veya zerine tırmanmalarına izin vermeyiniz.

Bebek iindeyken kveti asla hareket ettirmeyiniz.

Her seferinde banyo – alt deęiřtirme sehhasını tek bir bebek iin kullanınız.

Kullanılmadıęı durumlarda banyo – alt deęiřtirme kveti, ocukların eriřemeyeceęi bir yere kaldırılmalıdır.

Banyo – alt deęiřtirme sehhası oyuncak deęildir ve bu amala kullanılmamalıdır.

Bilumum tehlike kaynaklarının (rnek: elektrik kabloları) bebeęin eriřemeyeceęi yerlerde bulunmalarına dikkat ediniz. ocukların zerine tırmanıp dřmelerini nlemek adına banyo – alt deęiřtirme sehhasını asla duvar veya pencere yakınlıklarına koymayınız.

Tedarik edilmeyen ve/veya retici firma tarafından onaylanmamıř yedek paraları kullanmayınız.

Inglesina Baby Spa, rnn ama dıřında ve/veya yanlıř kullanımından dolayı eřya veya insanların uęrayacaęı zararlardan mesul deęildir.

rnlerini geliřtirmek amacı ile Inglesina Baby Spa, nceden haber vermeden teknik veya estetik ynden gncellemeler ve/veya deęiřiklikler yapma hakkını saklı tutmaktadır.

TEMİZLEME VE BAKIM

Banyo – alt deęiřtirme sehpası, ılık su ve narin bir deterjana batırılmıř bir sünger aracılıęı ile temizlenebilir. Tahriř edici olmamak kaydı ile dezenfektan kullanılabilir.

İnatçı lekeler, ařındırıcı olmayan bir ovma kremi aracılıęı ile çıkarılabilir. Banyo – alt deęiřtirme sehpasını, ařındırıcı, amonyak veya amařır suyu bazlı ya da alkol ieren ürünleri kullanarak asla temizlemeyiniz.

Mekanizmaları veya hareketli paraları zorlamayınız. Emin olunmadıęı durumlarda, ilk önce kullanma talimatlarını okuyunuz.

Hareketli paralar, silikon bazlı hafif bir yaę ile yaęlanmalıdır.



TALİMATLAR

PARÇA LİSTESİ

ŞEKİL 1

- A** Sol ayak grubu (tekerlekli)
- B** Bağlantı çubukları
- C** Sağ ayak grubu
- D** Destek rafı
- E** Eşya askı çubuğu
- F** Eşya torbası
- G** Düğmeler
- H** Alt değiştirme düzlemi
- I** Alt değiştirme düzlemi tutamağı
- L** Küvet
- M** Boşaltım tıpası
- N** Boşaltım hortumu
- O** Alt değiştirme düzlemi kilit lastiğı
- X** Kilitleme pinleri

Her ne sebeple olursa olsun bebeğınızı hiçbir zaman gözünüzün önünden ayırmayınız ve bebeğınızı daima ellerinizde tutunuz.

Daima ambalaj malzemesini çıkarınız ve çocuklardan uzak tutunuz.

ŞEKİL 2/3 ALT DEĞİŞTİRME SEHPASININ AYAKLARININ MONTE EDİLMESİ

DİKKAT! **B** bağlantı çubuklarının her iki ucunun da yerlerine tam oturduklarından ve **X** kilitleme pinlerinin deliklerden tamamen çıktıklarından mutlaka emin olunuz.



ŞEKİL 4/5 DESTEK RAFININ MONTE EDİLMESİ

ŞEKİL 6/7 EŞYA ASKI ÇUBUĞUNUN MONTE EDİLMESİ

DİKKAT! Plastik düğmelerinin tamamen çıkık olduklarını kontrol etmek sureti ile **E** aski çubuğunun yerine tam olarak oturduğundan emin olunuz.



ŞEKİL 8/9 ALT DEĞİŞTİRME DÜZLEMİNİN MONTE EDİLMESİ VE AÇILMASI

Değiştirme tablasını daima birlikte verilen standart yastıkla kullanınız.

DİKKAT! Plastik düğmelerinin tamamen çıkık olduklarını kontrol etmek sureti ile alt değiştirme düzleminin yerine tam olarak oturduğundan emin olunuz.



ŞEKİL 10/11/12/13 KÜVETİN MONTE EDİLMESİ

Değiştirme tablası daima has oturağa yerleştirilen küvetle kullanılacaktır.

DİKKAT! **L** küvetinin yuvasına tam olarak oturduğundan emin olunuz



ŞEKİL 14/15 ALT DEĞİŞTİRME DÜZLEMİNİN KAPATILMASI

DİKKAT! Kapalı konumdayken, alt değiştirme düzlemini **O** lastiğini kullanarak mutlaka kilitleyiniz.



ŞEKİL 16 KÜVETİN KULLANILMASI

NOT: küveti su ile doldurmadan önce **M** tıpasını yerine takmayı unutmayınız.

DİKKAT! Küvet dipten maksimum 7 cm e kadar doldurulmalıdır. Her durumda, su seviyesi bebeğin bel seviyesini aşmamalıdır. Bebek küvet pozisyonuna göre bile su seviyesinin çok yüksek olmamasına dikkat ediniz.





DİKKAT! Maksimum su seviyesini izlemek bebeğin BOĞULMA RİSKİNE karşı bir koruma sağlamaz: bir saniye bile bebeği yalnız bırakmayınız ve daima bebeği elinizde tutunuz.

DİKKAT! Su sıcaklığının bebeğe uygun olduğundan emin olunuz (ne çok sıcak ne de çok soğuk): Tavsiye edilen sıcaklık: 37 °C (99 °F).

ŞEKİL 17/18 BEBEĞİN KÜVETE YERLEŞTİRİLMESİ



DİKKAT! Bebeği küvete yerleştirmeden önce gerekli olabilecek tüm eşyaları elinizin altında bulunduracak şekilde hazırlayınız: böylelikle bebeği yalnız bırakmanız gerekmeyecektir.

DİKKAT!

- Hayatının ilk günlerinden kendi başına oturmaya muvaffak olduğu güne kadar bebeği, sırtı küvetin eğri duvarına karşılık gelecek şekilde küvete yerleştiriniz.
- Tek başına oturmaya muvaffak olduğunda bebeği, sırtı dik tarafa karşılık gelecek şekilde küvete yerleştiriniz.

DİKKAT! Küvetin içine kaymayı önlemek amacı ile bebeği, bacakları plastik huninin etrafını saracak şekilde oturtunuz.

DİKKAT! Bebek içindeyken küveti asla boşaltmayınız.

ŞEKİL 19 KÜVETİN BOŞALTIMASI

NOT: küveti boşaltmadan önce, **N** hortumuna bağlı valfi duş, bide vb gibi su tahliyesi bulunan bir yerde konumlandırınız. Küvetin içindeki tıpayı açarak suyu boşaltınız.



DİKKAT! Su boşaltma hortumu kullanıldıktan sonra güvenli bir yerde saklanmalıdır. Kullanılmadığı zaman bebe küvetine bağlı bırakmayınız.

POZOR



DÔLEŽITÉ: PRED POUŽITÍM SI POZORNE PREČÍTAJTE TIETO INŠTRUKCIE A ULOŽTE ICH PRE BUDÚCE POUŽITIE.

NEDODRŽANIE TÝCHTO POKYNOV A INŠTRUKCIÍ MÔŽE MAŤ VÁŽNE NÁSLEDKY PRE BEZPEČNOSŤ VÁŠHO DIEŤAŤA.

NIKDY NENECHÁVAJTE DIEŤA BEZ DOZORU.

Venujte mu maximálnu pozornosť, keď sa nachádza na prebaľovacej ploche alebo vo vaničke.

Nepoužívajte poškodený alebo rozbitý prebaľovací pult s vaničkou.

Nepoužívajte prebaľovací pult s vaničkou, pokiaľ nie sú všetky jeho časti správne upevnené a nastavené.

Skontrolujte, či sú všetky upevňovacie prvky dobre utiahnuté, pretože uvoľnený prvok by mohol zraniť dieťa alebo by sa do neho mohol zachytiť odev dieťaťa (retiazky a podobne, pásiky, cumlíky apod.) s nebezpečenstvom udusenía.

Uchovávajte v dostatočnej vzdialenosti od ohňa alebo priameho tepelného zdroja ako elektrické alebo plynové piecky.

Použitie prebaľovacieho pultu s vaničkou je odporúčané pre deti do maximálnej váhy 15 kg.

NEBEZPEČENSTVO PÁDU - Dieťa musí byť pod nepretržitým dohľadom dospeléj osoby, aby sa zabránilo vážnym úrazom alebo dokonca smrti.

NEBEZPEČENSTVO UTOPENIA - Dieťa musí byť stále v spoločnosti dospeléj osoby, aby nedošlo k jeho utopeniu.



DÔLEŽITÉ! Vždy skontrolujte, či má voda vhodnú teplotu pre dieťa (ani horúcu, ani studenú). Odporúčaná teplota 37 °C (99 °F).

DÔLEŽITÉ! Nepokladajte dieťa do vaničky na bruško.

DÔLEŽITÉ! Ak používate zavretý prebaľovací pult, vždy ho zablokujte príslušným gumovým úchytom.

DÔLEŽITÉ! Pred montážou a použitím prebaľovacieho pultu ho vždy položte na rovnú a stabilnú plochu (podlahu).

DÔLEŽITÉ! Nepoužívajte vaničku mimo prebaľovací pult.

Overte si, či osoby, ktoré používajú prebaľovací pult s vaničkou, poznajú jeho správne používanie.

Montáž prebaľovacieho pultu s vaničkou musí vykonať výhradne dospelá osoba.

Pred použitím skontrolujte, či je prebaľovací pult s vaničkou kompletne otvorený a či sú všetky bezpečnostné prvky správne zapojené.

Počas montáže skontrolujte, či je dieťa v dostatočnej vzdialenosti a či sa v blízkosti nehrajú deti.

Pred použitím skontrolujte, či sú všetky bezpečnostné prvky správne zapojené.

Pravidelne kontrolujte správnu funkciu bezpečnostných prvkov. Pokiaľ sa vyskytnú problémy a/alebo vady akéhokoľvek typu, je zakázané používať prebaľovací pult s vaničkou.

Pravidelne kontrolujte opotrebenie všetkých komponentov.

Vždy používajte prebaľovací pult s vaničkou na rovnej a stabilnej ploche; nikdy ho neumiestňujte v blízkosti schodov alebo stupienkov.

Nikdy nenechávajte ostatné deti hrať sa bez dozoru v blízkosti prebaľovacieho pultu s vaničkou alebo sa naň šplhať.

Nepremiestňujte prebaľovací pult s vaničkou s dieťaťom.

Na prebaľovací pult alebo do vaničky pokladajte len jedno dieťa.

Ak prebaľovací pult s vaničkou nepoužívate, zložte ho alebo ho uchovávajte mimo dosahu detí.

Prebaľovací pult s vaničkou nesmie slúžiť ako hračka.

Skontrolujte, či sú všetky možné zdroje nebezpečenstva (napr. elektrické káble a drôty) mimo dosahu dieťaťa.

Neumiestňujte prebaľovací pult s vaničkou blízko okien alebo múrov, aby sa dieťa na ne nemohlo vyšplhať a spadnúť.

Nepoužívajte za žiadnych okolností náhradné diely alebo príslušenstvo, ktoré nebolo dodané a/alebo odporúčané výrobcom.

Spoločnosť Inglesina Baby Spa odmieta niest zodpovednosť za akékoľvek škody na majetku alebo zdraví osôb, spôsobené nevhodným a/alebo nesprávnym použitím výrobku.

Spoločnosť Inglesina Baby SpA si vyhradzuje za účelom zlepšenia vlastných výrobkov aktualizovať a/alebo meniť akýkoľvek technický detail bez predchádzajúceho upozornenia.

STAROSTLIVOSŤ A ÚDRŽBA

Prebaľovací pult s vaničkou môžete čistiť hubkou namočenou do vlažnej vody a jemného čistiaceho prostriedku.

Môžete použiť i neagresívny dezinfekčný prostriedok. Zvláštne rezistentné škrvy môžu byť odstránené neabrazívnym krémovým čistiacim prostriedkom. Nečistite prebaľovací pult s vaničkou abrazívnymi prostriedkami, výrobky na báze čpavku / amoniaku, savom alebo výrobkami na alkoholovej báze.

Nikdy príliš nenamáhajte pohyblivé mechanizmy alebo súčasti. Pokiaľ si nie ste istí, overte si potrebné informácie v návode.

Pohyblivé časti môžu byť premazané ľahkým silikónovým olejom.



INŠTRUKCIE

ZOZNAM KOMPONENTOV

OBR. 1

- A** Sústava ľavých nožičiek (s kolieskami)
- B** Spojovacie tyčky
- C** Sústava pravých nožičiek
- D** Oporná plocha
- E** Tyč na zavesenie ukladacích vriec
- F** Ukladacie vrecká
- G** Gombíky
- H** Prebaľovacia plocha
- I** Rukoväť prebaľovacieho pultu
- L** Vanička
- M** Vypúšťacia zátka
- N** Vypúšťacia hadica
- O** Zaisťovacia gumová úchytka prebaľovacieho pultu
- X** Zúbky

Nikdy a zo žiadneho dôvodu svoje dieťa nestráťte z dohľadu a vždy ho majte na dosah ruky.

Odstráňte všetok baliaci materiál a udržiavajte ho mimo dosahu detí.

OBR. 2/3 MONTÁŽ NOŽIČIEK PREBAĽOVACIEHO PULTU

UPOZORNENIE! Vždy skontrolujte, či sú spojovacie tyčky **B** správne pripojené na oboch stranách, najmä skontrolujte, či zúbky **X** vyskočili kompletne von.



OBR. 4/5 MONTÁŽ OPERNEJ PLOCHY

OBR. 6/7 ZAVESENIE ÚLOŽNÝCH VRIEC

UPOZORNENIE! Skontrolujte, či je tyč **E** správne nasadená, plastové tlačidlá musia kompletne vyskočiť von.



OBR. 8/9 MONTÁŽ A OTVORENIE PREBAĽOVACEJ PLOCHY

Na prebaľovacom stole vždy používajte vypchatú podložku zahrnutú v dodávke.

UPOZORNENIE! Skontrolujte, či je prebaľovacia plocha správne nasadená, plastové tlačidlá musia kompletne vyskočiť von.



OBR. 10/11/12/13 MONTÁŽ VANIČKY

Prebaľovací stôl sa vždy používa s vaničkou vloženou do príslušného sedla.

UPOZORNENIE! Vždy skontrolujte, či vanička **L** je správne nasadená do svojho uloženia.



OBR. 14/15 SKLOPENIE PREBAĽOVACEJ PLOCHY

UPOZORNENIE! Ak je prebaľovací pult sklopený dole, vždy ho zaistite gumovou úchytkou **O**.



OBR. 16 POUŽITIE VANIČKY

POZNÁMKA: pred plnením vaničky vodou nezabudnite nasadiť zátku **M**.

UPOZORNENIE! Vanička sa naplní na maximálne 7 cm od dna a voda teda nesmie presiahnuť úroveň pupku dieťaťa. Vždy overte, či hladina vody nie je príliš vysoká aj na základe polohy dieťaťa vo vaničke.



SK



UPOZORNENIE! Dodržanie uvedenej maximálnej hladiny vody nie je zárukou voči **NEBEZPEČENSTVU UTOPENIA** dieťaťa: je potrebné udržať dieťa na dosah ruky a nikdy ho nenechávať nestrážené, ani na niekoľko sekúnd.

UPOZORNENIE! Vždy skontrolujte, či má voda vhodnú teplotu pre dieťa (nie príliš horúca, nie príliš studená): odporúčaná teplota 37 °C (99 °F).

OBR. 17/18 ULOŽENIE DIEŤAŤA DO VANIČKY



UPOZORNENIE! Pred uložením dieťaťa do vaničky si vždy pripravte všetko potrebné pre kúpeľ, aby ste nemuseli nechávať dieťa samotné.

UPOZORNENIE!

- Uložte dieťa chrbtom opretým o naklonenú stenu vaničky v období od prvých dní života až do času, keď začína sedieť samé.
- Uložte dieťa chrbtom opretým o zvislú stenu vaničky od času, keď sedí samé.

UPOZORNENIE! Uložte dieťa do vaničky nožičkami okolo plastového kužela, ktorý zabraňuje pošmyknutiu do vaničky.

UPOZORNENIE! Nikdy nepremiestujte vaničku s dieťaťom vo vnútri.

OBR. 19 VYPUSTENIE VANIČKY

POZNÁMKA: pred vyprázdnením vaničky uložte hadicu s ventilom **N** do odvodu vody (napr.: bidet, sprcha apod.). Potom vytiahnite zátku z vaničky a vypustite vodu.



UPOZORNENIE! Trubka na odvádzanie vody sa po použití uloží na bezpečné miesto. Keď sa nepoužíva, nenechávajte ju pripojenú k vaničke.

4470210A - 07-2011

mihome

Spa



L'Inglesina Baby S.p.A.

Via Lago Maggiore22/26
36077 Altavilla Vicentina
Vicenza Italy

Tel. +39 0444 392200
Fax +39 0444 392250
info@inglesina.com

